

FICHE DE DECLARATION ENVIRONNEMENTALE ET SANITAIRE DU SYSTEME

**Plafond Longue Portée Stil Prim Tech® avec Fourrure
Stil® F530, double parement Placoplatre® BA 25 et triple
épaisseur d'Isoconfort 35 100 mm**

ENVIRONMENTAL AND HEALTH PRODUCT DECLARATION (EPD & HPD)

En conformité avec la norme NF EN 15804+A1

Plafond Longue Portée Stil Prim®
Tech avec Fourrure Stil® F530,
double parement Placoplatre® BA
25 et triple épaisseur d'Isoconfort
35 100 mm

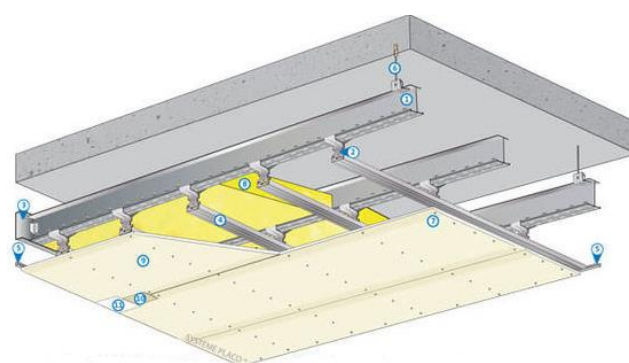

Date de réalisation : 15 Janvier 2020

Version : 1.1



Table des matières

Avertissement	3
Guide de lecture	3
Précaution d'utilisation de la FDES pour la comparaison des produits	3
• Information générale.....	4
• Description de l'Unité Fonctionnelle et du système	5
Description de l'Unité Fonctionnelle.....	5
Description du système et de son utilisation	5
Données techniques et caractéristiques physiques	5
Description des principaux composants pour 1 m ²	6
Description de la durée de vie de référence	7
• Etapes du cycle de vie	8
Etape de production, A1-A3	8
Etape de construction, A4-A5.....	9
Etape d'utilisation (exclusion des économies potentielles), B1-B7.....	10
Etape de fin de vie, C1-C4.....	11
Bénéfice et charge, D	12
• Information pour le calcul de l'analyse de cycle de vie.....	13
• Résultats de l'analyse de cycle de vie.....	13
• Interprétation du cycle de vie	18
• Informations additionnelles sur le relargage de substances dangereuses dans l'air intérieur, le sol et l'eau pendant l'étape d'utilisation.....	19
Air intérieur	19
Sol et eau.....	19
• Contribution du système à la qualité de vie à l'intérieur des bâtiments	20
Caractéristiques du système participant à la création des conditions de confort hygrothermique dans le bâtiment.....	20
Caractéristiques du système participant à la création des conditions de confort acoustique dans le bâtiment	20
Caractéristiques du système participant à la création des conditions de confort visuel dans le bâtiment.....	20
Caractéristiques du système participant à la création des conditions de confort olfactif dans le bâtiment.....	20

Avertissement

Les informations contenues dans cette déclaration sont fournies sous la responsabilité de Saint-Gobain Placoplatre (producteur de la FDES) selon la NF EN 15804+A1 et le complément national NF EN 15804/CN.

Toute exploitation, totale ou partielle, des informations fournies dans ce document doit au minimum être accompagnée de la référence complète de la FDES d'origine ainsi que de son producteur qui pourra remettre un exemplaire complet.

La norme EN 15804+A1 du CEN, le complément national NF EN 15804/CN servent de règles de définition des catégories de produits (RCP).

NOTE : La traduction littérale en français de « EPD (Environmental Product Declaration) » est « DEP » (Déclaration Environnementale de Produit). Toutefois, en France, on utilise couramment le terme de FDES (Fiche de Déclaration Environnementale et Sanitaire) qui regroupe à la fois la Déclaration Environnementale et des informations Sanitaires pour le système faisant l'objet de cette FDES. La FDES est donc bien une "DEP" complétée par des informations sanitaires.

Guide de lecture

Exemple de lecture : $-9,0E-03 = -9,0 \times 10^{-3}$

Les règles d'affichage suivantes s'appliquent :

- Lorsque le résultat de calcul de l'inventaire est nul, alors la valeur zéro est affichée.
- Lorsque le module n'est pas déclaré, alors la valeur « MNA » est affichée.

Précaution d'utilisation de la FDES pour la comparaison des produits

Les FDES de produits de construction peuvent ne pas être comparables si elles ne sont pas conformes à la norme NF EN 15804+A1.

La norme NF EN 15804 définit au § 5.3 « Comparabilité des Déclarations Environnementales Produits pour les Produits de construction », les conditions dans lesquelles les produits de construction peuvent être comparés, sur la base des informations fournies par la FDES :

"Une comparaison de la performance environnementale des produits de construction en utilisant les informations des DEP doit être basée sur l'usage des produits et leurs impacts sur le bâtiment, et doit prendre en compte la totalité du cycle de vie (tous les modules d'informations)."

• Information générale

Déclaration Environnementale Produit conforme à la norme NF EN ISO 14025 et NF EN 15804+A1.

Editeur de la FDES : Saint-Gobain Placoplatre, 34 avenue Franklin Roosevelt 92282 Suresnes

Dans les objectifs d'amélioration continue et d'écoconception, Saint-Gobain Placoplatre a formé des praticiens en analyse de cycle de vie et réalisé en interne des déclarations environnementales produits.

dev_durable_gypse_france@saint-gobain.com

Type de Déclaration Environnementale : « du berceau à la tombe », FDES individuelle

Identification Règle de Catégorie de Produit : La norme EN 15804+A1 et le complément national NF EN 15804/CN servent de règles de définition des catégories de produits (RCP).

Nom du système et fabricant(s) représentés : Plafond Longue Portée Stil Prim® Tech avec Fourrure Stil® F530, double parement Placoplatre® BA 25 et triple épaisseur d'Isoconfort 35 100 mm, pour Saint-Gobain Placoplatre®.

L'étude ayant permis la rédaction de cette déclaration et la rédaction de cette déclaration ont été réalisées par Félicien Thiou.

Cette déclaration a été réalisée le 15/01/2020, validité jusqu'au 14/01/2025 (période de validité de 5 ans).

Rapport d'accompagnement de la déclaration réalisé en Janvier 2020. Les informations relatives à la validité de la FDES sont cohérentes avec les spécifications contenues dans le rapport du projet.

Vérification externe indépendante effectuée selon le programme AFNOR-INIES par Yannick LE GUERN et Maxime POUSSE de la société ELYS Conseil.

Numéro d'enregistrement AFNOR-INIES : 1-30:2020
La norme EN 15804 du CEN sert de RCP ^{a)} .
Vérification indépendante de la déclaration, conformément à l'EN ISO 14025:2010 <input type="checkbox"/> Interne <input checked="" type="checkbox"/> Externe
(Selon le cas ^{b)}) Vérification par tierce partie : Yannick Le Guern / Maxime Pousse – ELYS Conseil
a) Règles de définition des catégories de produits b) Facultatif pour la communication entre entreprises, obligatoire pour la communication entre une entreprise et ses clients (voir l'EN ISO 14025:2010, 9.4)

Ces informations sont disponibles à l'adresse suivante :

www.inies.fr



• Description de l'Unité Fonctionnelle et du système

Description de l'Unité Fonctionnelle

En considérant les fonctions de ce système, l'unité fonctionnelle peut être décrite ainsi :

Réaliser sur 1 m² un plafond longue portée décoratif assurant une isolation thermique d'au moins 8,55 K.m².W⁻¹.

Description du système et de son utilisation

Cette Fiche de Déclaration Environnementale et Sanitaire (FDES) décrit les impacts environnementaux d'1 m² de Plafond Longue Portée Stil Prim[®] Tech avec Fourniture Stil[®] F530, double parement Placoplatre[®] BA 25 et triple épaisseur d'Isoconfort 35 100 mm.

La durée de vie de la paroi est considérée similaire à celle d'un bâtiment, tant que les composants font partie de celui-ci (souvent fixée à 50 ans).

Données techniques et caractéristiques physiques

Résistance thermique de la laine de verre Isoconfort 35 de 100 mm : 2,85 K.m².W⁻¹

Réaction au feu de la plaque de parement Placoplatre[®] BA 25 : A2-s1, d0

Le classement feu de chaque composant du système est présenté dans le tableau ci-dessous :

Composants	Classement au feu
Profilé Stil Prim [®] Tech 90 / 600	A1
Attache Stil Prim [®] Tech	A1
Rail R Stil Prim [®] Tech	A1
Fourniture Stil [®] F530	A1
Rail Stil [®] F530	A1
Suspente Stil Prim [®] Tech	A1
Suspente articulée Stil [®] SA ou cheville	A1
Placoplatre [®] BA 25	A2-s1, d0
Isoconfort 35 100 mm	A2-s1, d0
Eclisse Stil Prim [®] Tech 90	A1

Description des principaux composants pour 1 m²

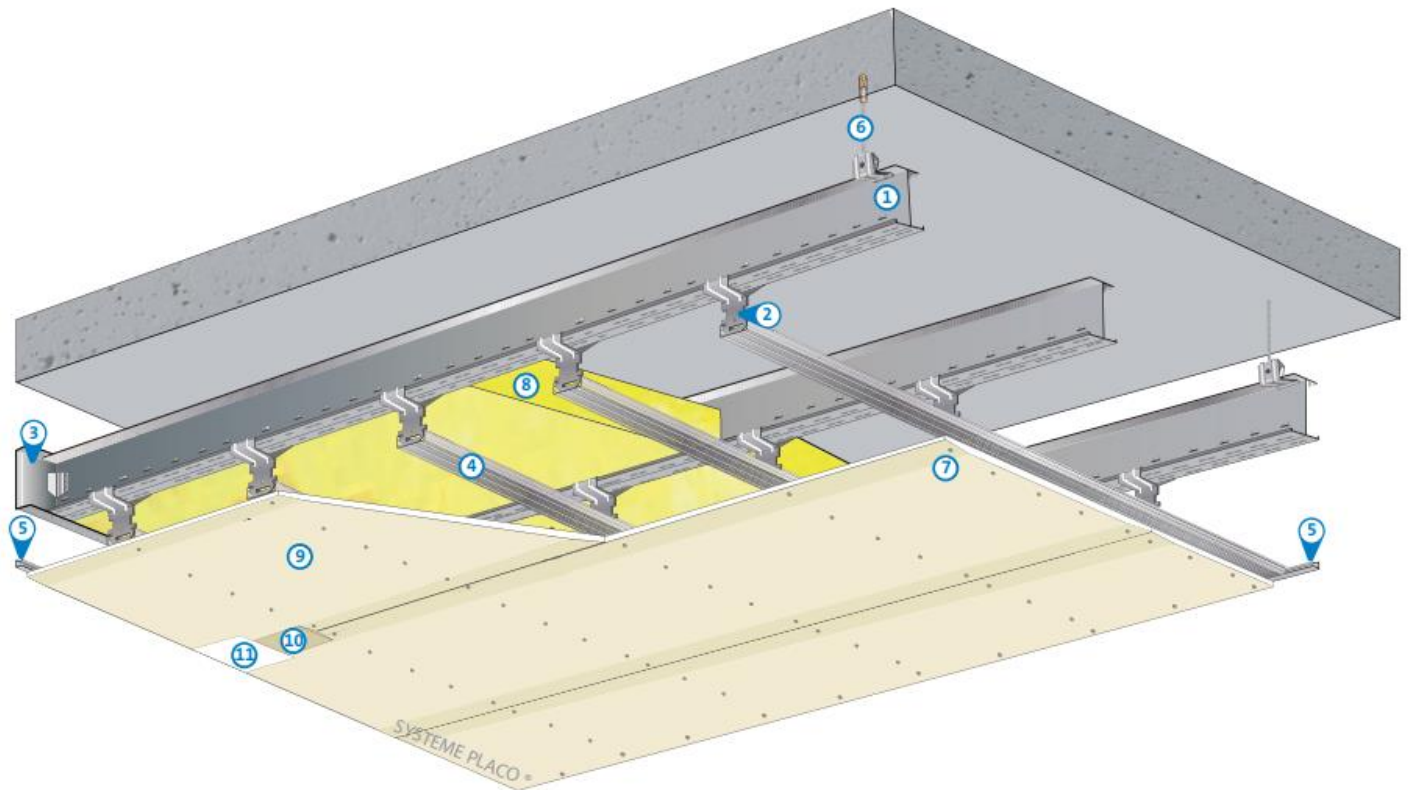

N°	Composants système	Quantité	Unité	Masse (kg)
1	Profilé Stil Prim® Tech 90 / 600	0,88	m	1,716
2	Attache Stil Prim® Tech	1,46	unité	0,102
3	Rail R Stil Prim® Tech	0,03	m	0,022
4	Fourrure Stil® F530	2	m	0,860
5	Rail Stil® F530	0,06	m	0,015
6	Suspente Stil Prim® Tech	0,22	unité	0,040
6	Suspente articulée Stil® SA ou cheville	0,22	unité	0,013
7	Placoplatre® BA 25 (double épaisseur)	2,1	m ²	38,43
8	Isoconfort 35 100 mm (triple épaisseur)	3,05	m ²	5,387
NV ¹	Eclisse Stil Prim® Tech 90	0,15	Unité	0,065
N°	Accessoires de pose	Quantité	Unité	Masse (kg)
6	Tige filetée diamètre 6	0,066	m	0,011
9	Vis	18	unité	0,023
10	Enduit à joint	0,347	kg	0,347
11	Bande à joint	1,29	m	0,009

Substances de la liste candidate selon le règlement REACH : aucune substance appartenant à la liste déclarée à plus de 0,1% en masse.

¹ NV : Non visible sur l'illustration

Description de la durée de vie de référence

Durée de vie de référence (DVR)	50 ans
Justification	La DVR choisie correspond à la période au bout de laquelle il est supposé une rénovation du bâtiment causée par des besoins indépendants de la durée de vie du système, (pouvant dépasser 50 ans). Le système conserve ses performances techniques durant la durée totale de son cycle de vie.
Propriétés déclarées du système (à la sortie de l'usine)	Non applicable
Paramètres théoriques d'application	Conforme au DTU 25.41 Selon guide mise en oeuvre de l'intégrale Placo
Qualité présumée des travaux, lorsque l'installation est conforme aux instructions du fabricant	Résistance thermique au minimum : 8,55 K.m ² .W ⁻¹ Réaction au feu de la plaque de parement Placoplatre® BA 25 : A2-s1, d0
Environnement extérieur (pour les applications extérieures)	Non applicable
Environnement intérieur (pour les applications intérieures)	Utilisation en intérieur uniquement
Conditions d'utilisation	Plafond intérieur Pour plus d'informations, se reporter à : - L'intégrale Placo® Second Œuvre : https://www.placo.fr/Documentations/Integrale - Au Configurateur de solutions Placo : https://www.placo.fr/placolog/Configurateur/ouvrage/Plafonds
Maintenance	Aucune maintenance prévue

• Etapes du cycle de vie

Schéma du cycle de vie

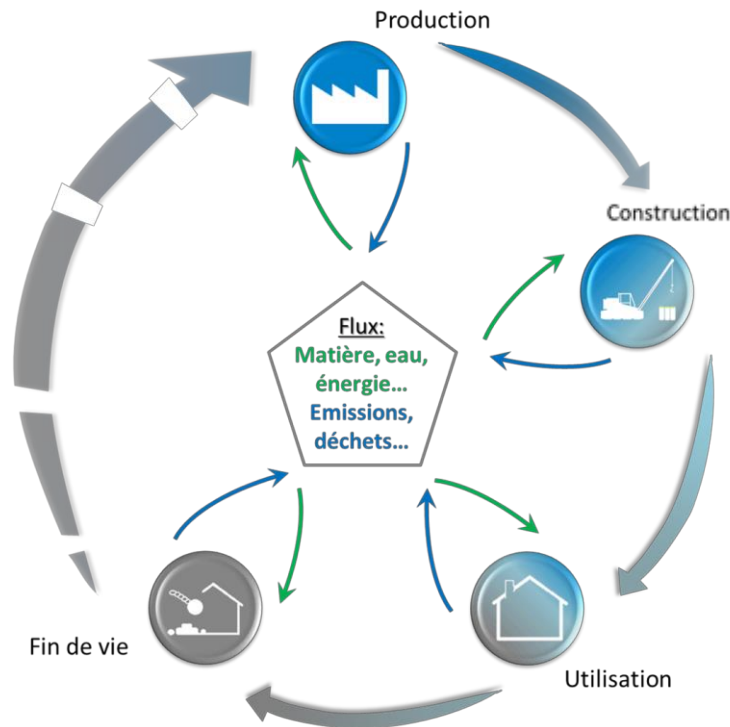

Etape de production, A1-A3

Description de l'étape :

L'étape de la production du plafond est subdivisée en trois modules : A1, approvisionnement en matières premières ; A2, transport et A3, fabrication.

L'agrégation des modules A1, A2 et A3 est une possibilité donnée par la norme EN 15 804+A1. Cette règle est appliquée à cette FDES.

A1 Approvisionnement en matière première

Ce module prend en compte l'approvisionnement et le traitement des matières premières et les énergies qui se produisent en amont du procédé de fabrication pour l'ensemble des composants du plafond.

A2 Transport à destination du fabricant

Les matières premières sont transportées jusqu'au site de fabrication. La modélisation comprend, pour chacune des matières premières des transports routiers, fluviaux ou ferroviaires (valeurs moyennes). De plus, un transport entre les sites de production et un centre de regroupement (GSB, autre site de production, ...) est également pris en compte à cette étape. La distance de transport retenue est variable et adaptée selon le composant.

A3 Fabrication

La fabrication comprend les différents composants du plafond ainsi que la production des emballages pour leur conditionnement.

Etape de construction, A4-A5

Description de l'étape :

L'étape de construction est divisée en deux modules : A4, le transport jusqu'au site de construction et A5, l'installation dans le bâtiment.

Description des scénarios et des informations techniques supplémentaires :

A4 Transport jusqu'au site de construction:

Le transport des différents composants jusqu'au site de construction est calculé sur un scénario incluant les paramètres suivants :

Paramètre	Valeur
Type de combustible et consommation du véhicule ou type de véhicule utilisé pour le transport, par exemple camion sur longue distance, bateau, etc.	Camion avec une charge utile de 24 t, consommation de diesel de 38 litres pour 100 km
Distance moyenne jusqu'au chantier	Variable selon les différents composants : - 768 km pour les éléments métalliques - 213 km pour les plaques de plâtres - 460 km pour la laine minérale
Utilisation de la capacité (incluant les retours à vide)	100 % de la capacité en volume 30 % de retours à vide
Densité du produit transporté	Variable selon le composant
Coefficient d'utilisation de la capacité volumique	Coefficient = 1, sauf pour laine minérale >1

A5 Installation dans le bâtiment:

Ce module comprend la production et le transport des produits complémentaires à l'installation, le traitement des déchets générés lors de l'installation du système, la production supplémentaire engendrée pour compenser les pertes et le traitement des déchets de chantier. Les scénarios utilisés pour la quantité de déchets générée lors de la mise en œuvre et le traitement des déchets de chantier sont les suivants :

Paramètre	Valeur
Intrants auxiliaires pour l'installation	0,347 kg d'enduit poudre 1,29 m de bande à joint (9 g) 18 vis (23 g)
Utilisation d'eau	0,173 litre d'eau de gâchage
Utilisation d'autres ressources	Non concerné
Description quantitative du type d'énergie (mélange régional) et consommation durant le processus d'installation	0,018 kWh (énergie électrique, selon le mix français) pour le vissage
Déchets générés sur le site de construction avant le traitement des déchets générés par l'installation du système (spécifiés par type)	Taux de perte des différents composants : - 2% pour les Suspentes, les Eclisses et les Attaches - 5% pour les autres éléments métalliques - 2% pour la laine de verre - 5% pour les plaques de plâtre Le traitement des déchets d'emballage des composants est également pris en compte.
Matières (spécifiées par type) générées par le traitement des déchets sur le site de construction, par exemple collecte en vue du recyclage, de la récupération d'énergie, de l'élimination (spécifiées par voie)	Les déchets des éléments métalliques sont recyclés à 95%, les 5% restants sont enfouis. Les déchets de plaque de plâtre sont recyclés à 5%, les 95% restants sont enfouis. Les déchets de laine de verre sont enfouis en totalité.
Emissions directes dans l'air ambiant, le sol et l'eau	Non concerné

Etape d'utilisation (exclusion des économies potentielles), B1-B7

Description de l'étape :

L'étape d'utilisation est divisée en sept modules :

- B1: Utilisation ou application du système installé
- B2: Maintenance
- B3: Réparation
- B4: Remplacement
- B5: Réhabilitation
- B6: Besoins en énergie durant la phase d'exploitation
- B7: Besoins en eau durant la phase d'exploitation.

Description des scénarios et des informations techniques supplémentaires :

Aucune opération technique n'est nécessaire durant la phase d'utilisation jusqu'à la fin de vie. Ainsi, le système n'a pas d'impact durant cette étape.

Etape de fin de vie, C1-C4

Description de l'étape :

Cette étape inclut les différents modules de fin de vie suivants : C1, déconstruction, démolition ; C2, transport jusqu'au traitement des déchets ; C3, traitement des déchets en vue de leur réutilisation, récupération et/ou recyclage et C4, élimination.

C1 Déconstruction, démolition :

La déconstruction et/ou le démontage manuel du système ainsi que le chargement de l'ensemble des composants est pris en compte.

Paramètre	Valeur
Processus de collecte spécifié par type	Collecte avec les déchets de construction mélangés en vue d'un enfouissement, et pour certains composants, d'un recyclage : <ul style="list-style-type: none">- 5% pour les plaques de plâtre- 95% pour les déchets métalliques
Hypothèses pour l'élaboration de scénarios (par exemple transport)	Pour la déconstruction, les consommations d'énergie suivantes ont été prises en compte : <ul style="list-style-type: none">- 0,018 kWh d'électricité (selon le mix français) pour la déconstruction du système- 0,062 litre de diesel pour le chargement des déchets

C2 Transport jusqu'au traitement des déchets :

Transport des déchets vers un centre de tri/traitement ou une installation de stockage en vue de leur valorisation ou de leur élimination.

Paramètre	Valeur
Hypothèses pour l'élaboration de scénarios (par exemple transport)	Camion avec une charge utile de 24 t, consommation de diesel de 38 litres pour 100 km ; 250 km vers le centre de tri/traitement et 50 km vers le centre d'enfouissement

C3 Traitement des déchets en vue de leur réutilisation, récupération et/ou recyclage :

Les déchets en acier (95%) et en plâtre (5%) sont stockés en attente de leur réutilisation, récupération et/ou recyclage. Des opérations de traitement (tri, broyage et cisailage pour les déchets métalliques et tri pour les déchets de plâtre) sont prises en compte.

Paramètre	Valeur
Système de récupération spécifié par type	1,94 kg de déchets de plaque de plâtre sont recyclés 2,70 kg de déchets métalliques sont recyclés
Hypothèses pour l'élaboration de scénarios (par exemple transport)	Pour les déchets recyclés, les consommations d'électricité des opérations suivantes ont été prises en compte ² : <ul style="list-style-type: none">- 0,122 kWh pour les déchets métalliques- 0,011 kWh pour les déchets de plâtre

² Sur la base des données disponibles dans le rapport FEDEREC-ADEME « Evaluation environnementale du recyclage en France selon la méthodologie de l'analyse de cycle de vie », Mai 2017

C4 Elimination :

La totalité des autres déchets est supposée être mise en installation de stockage de déchets non inertes et non dangereux.

Paramètre	Valeur
Elimination spécifiée par type	L'ensemble des composants non recyclés est enfoui, soit 42,44 kg

Bénéfice et charge, D

Description de l'étape :

Cette étape inclut uniquement le potentiel de recyclage des déchets d'acier recyclé/valorisé générés lors des modules A5 et C3 et comprend les impacts liés à la production d'acier secondaire et les impacts évités liés à la production d'acier primaire.

Ce potentiel concerne le flux « net » de ferraille, c'est-à-dire la quantité de ferraille issue des déchets d'acier générée (en A5 et C3 donc) et sortant du système, à laquelle est ôtée la quantité de ferraille entrant dans le système (en A1) et utilisée pour la production de l'acier utilisé pour la fabrication du système étudié.

Les bénéfices et charges liés au recyclage des déchets de plaque de plâtre ainsi que celui des déchets d'emballages ne sont pas pris en compte.

• Information pour le calcul de l'analyse de cycle de vie

RCP utilisé	La norme EN 15804+A1 et le complément national NF EN 15804/CN servent de règles de définition des catégories de produits (RCP).
Frontières du système	Du berceau à la tombe : étapes A1-3, A4-5, B1-7, C1-4 et D
Allocations	Etant donné qu'il n'y a pas de coproduits, les critères d'allocations ne sont pas utilisés. Une pondération massique a été appliquée dès lors que la production se fait sur plusieurs sites (en fonction des quantités annuelles produites sur chaque site).
Règles de coupure	Aucune règle de coupure n'a été appliquée
Représentativité géographique Temporelle	France, années 2015 à 2019 pour les FDES des composants. Les principales données d'inventaires de cycle de vie utilisées pour la réalisation de cette FDES sont issues des documents suivants : <ul style="list-style-type: none">- FDES Fourrure Stil® F530, Placoplatre, Juin 2018- FDES Isoconfort 35 / laine de verre 100 mm R=2,85 ; Isover, Décembre 2015- FDES Placoplatre® BA 25, Placoplatre, Novembre 2016- Outil d'ACV interne Placoplatre et ISOVER Les FDES des produits utilisées pour modéliser ce système sont vérifiées dans le cadre du Programme de Vérification INIES.
Variabilité des résultats	Non concerné

• Résultats de l'analyse de cycle de vie

Le modèle d'ACV, l'agrégation des données et les impacts environnementaux sont calculés à partir du logiciel TEAM 5.2™.

Ci-après, les tableaux qui synthétisent les résultats de l'ACV.

Pour rappel :

Exemple de lecture : -9,0E-03 = -9,0 x 10⁻³

Les règles d'affichage suivantes s'appliquent :

- Lorsque le résultat de calcul de l'inventaire est nul, alors la valeur zéro est affichée.
- Lorsque le module n'est pas déclaré, alors la valeur « MNA » est affichée.
- En raison des arrondis, les totaux peuvent ne pas correspondre à la somme des différents modules.
- Les valeurs négatives du modules A5 et C4 sont liées à l'application de la méthode proposée à l'annexe I de la norme NF EN 15804/CN.

IMPACTS ENVIRONNEMENTAUX

Impacts Environnementaux	Etape de production	Etape de construction		Etape d'utilisation							Etape de fin de vie				D Bénéfices et charges au-delà des frontières du système
	A1 / A2 / A3	A4 Transport	A5 Installation	B1 Utilisation	B2 Maintenance	B3 Réparation	B4 Remplacement	B5 Réhabilitation	B6 Utilisation de l'énergie	B7 Utilisation de l'eau	C1 Déconstruction / démolition	C2 Transport	C3 Traitement des déchets	C4 Elimination	
Réchauffement climatique <i>kg CO₂ equiv/UF</i>	21,0	1,01	1,20	0	0	0	0	0	0	0	2,13E-01	1,13E-01	6,33E-03	4,22E-03	-3,97
Le potentiel de réchauffement global d'un gaz se réfère à la contribution totale au réchauffement global résultant de l'émission d'une unité de ce gaz par rapport à une unité du gaz de référence, le dioxyde de carbone, dont la valeur 1 lui est attribué.															
Appauvrissement de la couche d'ozone <i>kg CFC 11 equiv/UF</i>	1,09E-06	7,32E-07	1,25E-07	0	0	0	0	0	0	0	2,61E-08	8,16E-08	3,92E-10	1,55E-09	0
La destruction de la couche d'ozone stratosphérique qui protège la Terre des rayons ultraviolets nocifs à la vie. Cette destruction de l'ozone est causée par la rupture de certains chlore et / ou des composés contenant du brome qui se rompent quand ils atteignent la stratosphère et détruisent ensuite les molécules d'ozone par des réactions catalytiques.															
Acidification des sols et de l'eau <i>kg SO₂ equiv/UF</i>	9,34E-02	4,66E-03	5,05E-03	0	0	0	0	0	0	0	1,60E-03	5,18E-04	4,60E-05	9,66E-05	-7,91E-03
Les polluants acides ont des impacts négatifs sur les écosystèmes naturels et l'environnement par l'homme incluant les bâtiments. Les principales sources d'émissions de substances acidifiantes sont l'agriculture et de la combustion de combustibles fossiles utilisés pour la production d'électricité, le chauffage et les transports.															
Eutrophisation <i>kg (PO₄)³⁻ equiv/UF</i>	1,40E-02	1,09E-03	1,77E-03	0	0	0	0	0	0	0	4,72E-04	1,21E-04	2,30E-06	2,45E-04	-6,10E-04
Un enrichissement excessif, en nutriments, des eaux et des surfaces continentales, avec des effets biologiques néfastes associés.															
Formation d'ozone photochimique <i>kg Ethene equiv/UF</i>	1,01E-02	7,25E-04	5,70E-04	0	0	0	0	0	0	0	4,62E-04	8,09E-05	2,82E-06	5,77E-06	-1,82E-03
Les réactions chimiques provoquées par l'énergie de la lumière du soleil. La réaction des oxydes d'azote avec les hydrocarbures, en présence de lumière solaire formant de l'ozone est un exemple d'une réaction photochimique.															
Epuisement des ressources abiotiques (éléments) <i>kg Sb equiv/UF</i>	6,50E-06	1,88E-10	9,04E-07	0	0	0	0	0	0	0	7,70E-09	2,10E-11	3,80E-09	4,31E-11	-1,68E-07
Epuisement des ressources abiotiques (fossiles) <i>MJ/UF</i>	320	13,0	18,3	0	0	0	0	0	0	0	3,00	1,45	1,06E-01	4,99E-02	-41,3
La consommation de ressources non renouvelables, réduisant ainsi leur disponibilité pour les générations futures.															
Pollution de l'air - <i>m³/UF</i>	2 463	65,3	132	0	0	0	0	0	0	0	25,8	7,26	5,92E-01	7,22E-01	-586
Pollution de l'eau - <i>m³/UF</i>	7,46	2,89E-01	8,77E-01	0	0	0	0	0	0	0	1,41E-01	3,21E-02	8,16E-04	1,36E-01	-2,29E-03

UTILISATION DES RESSOURCES

Utilisation des ressources	Etape de production	Etape de construction		Etape d'utilisation							Etape de fin de vie				D Bénéfices et charges au-delà des frontières du système
	A1 / A2 / A3	A4 Transport	A5 Installation	B1 Utilisation	B2 Maintenance	B3 Réparation	B4 Remplacement	B5 Réhabilitation	B6 Utilisation de l'énergie	B7 Utilisation de l'eau	C1 Déconstruction / démolition	C2 Transport	C3 Traitement des déchets	C4 Elimination	
Utilisation de l'énergie primaire renouvelable, à l'exclusion des ressources d'énergie primaire renouvelables utilisées comme matières premières - MJ/UF	19,5	6,34E-03	1,57	0	0	0	0	0	0	0	2,99E-02	7,06E-04	1,05E-01	1,47E-03	-8,10E-01
Utilisation des ressources d'énergie primaire renouvelables en tant que matières premières - MJ/UF	5,20	0	-7,62E-01	0	0	0	0	0	0	0	0	0	2,18E-04	0	0
Utilisation totale des ressources d'énergie primaire renouvelables (énergie primaire et ressources d'énergie primaire utilisées comme matières premières) - MJ/UF	24,7	6,34E-03	8,06E-01	0	0	0	0	0	0	0	2,99E-02	7,06E-04	1,05E-01	1,47E-03	-8,10E-01
Utilisation de l'énergie primaire non renouvelable, à l'exclusion des ressources d'énergie primaire non renouvelables utilisées comme matières premières - MJ/UF	391	13,1	18,6	0	0	0	0	0	0	0	3,16	1,46	1,35	5,14E-02	-34,7
Utilisation des ressources d'énergie primaire non renouvelables en tant que matières premières - MJ/UF	18,1	0	1,50	0	0	0	0	0	0	0	0	0	2,81E-03	0	0
Utilisation totale des ressources d'énergie primaire non renouvelables (énergie primaire et ressources d'énergie primaire utilisées comme matières premières) - MJ/UF	409	13,1	20,2	0	0	0	0	0	0	0	3,16	1,46	1,35	5,14E-02	-34,7
Utilisation de matière secondaire - kg/UF	2,16	0	9,92E-02	0	0	0	0	0	0	0	3,89E-07	0	3,00E-06	0	0
Utilisation de combustibles secondaires renouvelables - MJ/UF	0	0	0	0	0	0	0	0	0	0	0	0	0	0	0
Utilisation de combustibles secondaires non renouvelables - MJ/UF	0	0	0	0	0	0	0	0	0	0	0	0	0	0	0
Utilisation nette d'eau douce - m³/UF	2,11E-01	1,24E-03	1,07E-02	0	0	0	0	0	0	0	5,59E-04	1,38E-04	8,22E-04	3,48E-06	5,26E-03

CATEGORIE DE DECHETS

Catégorie de déchets	Etape de production	Etape de construction		Etape d'utilisation							Etape de fin de vie				D Bénéfices et charges au-delà des frontières du système
	A1 / A2 / A3	A4 Transport	A5 Installation	B1 Utilisation	B2 Maintenance	B3 Réparation	B4 Remplacement	B5 Réhabilitation	B6 Utilisation de l'énergie	B7 Utilisation de l'eau	C1 Déconstruction / démolition	C2 Transport	C3 Traitement des déchets	C4 Elimination	
Déchets dangereux éliminés - <i>kg/UF</i>	3,78E-01	3,96E-04	1,14E-01	0	0	0	0	0	0	0	2,08E-03	4,41E-05	9,91E-05	4,97E-07	0
Déchets non dangereux éliminés - <i>kg/UF</i>	3,52	1,07E-03	4,28E-01	0	0	0	0	0	0	0	1,05E-02	1,20E-04	2,64E-02	42,5	0
Déchets radioactifs éliminés - <i>kg/UF</i>	8,97E-04	2,09E-04	6,08E-05	0	0	0	0	0	0	0	1,91E-06	2,32E-05	5,97E-06	4,78E-09	0

FLUX SORTANTS

Flux sortants	Etape de production	Etape de construction		Etape d'utilisation							Etape de fin de vie				D Bénéfices et charges au-delà des frontières du système
	A1 / A2 / A3	A4 Transport	A5 Installation	B1 Utilisation	B2 Maintenance	B3 Réparation	B4 Remplacement	B5 Réhabilitation	B6 Utilisation de l'énergie	B7 Utilisation de l'eau	C1 Déconstruction / démolition	C2 Transport	C3 Traitement des déchets	C4 Elimination	
Composants destiné à la réutilisation - <i>kg/UF</i>	0	0	0	0	0	0	0	0	0	0	0	0	0	0	0
Matériaux destinés au recyclage - <i>kg/UF</i>	1,23	3,54E-06	2,39	0	0	0	0	0	0	0	2,03E-05	2,07E-07	4,64	0	0
Matériaux destinés à la récupération d'énergie - <i>kg/UF</i>	0	0	0	0	0	0	0	0	0	0	0	0	0	0	0
Energie Electrique fournie à l'extérieur - <i>MJ/UF</i>	0	0	0	0	0	0	0	0	0	0	0	0	0	0	0
Energie Vapeur fournie à l'extérieur - <i>MJ/UF</i>	0	0	0	0	0	0	0	0	0	0	0	0	0	0	0
Energie gaz et process fournie à l'extérieur - <i>MJ/UF</i>	0	0	0	0	0	0	0	0	0	0	0	0	0	0	0

IMPACTS ENVIRONNEMENTAUX

Agrégation des différents modules pour réaliser un « Total d'étape » ou « Total Cycle de vie »

Impacts/Flux <i>unité</i>	Etape de production	Etape de construction	Etape d'utilisation	Etape de fin de vie	Total cycle de vie
Impacts environnementaux					
Réchauffement climatique - <i>kg CO₂ equiv/UF</i>	21,0	2,21	0	3,37E-01	23,5
Appauvrissement de la couche d'ozone <i>kg CFC 11 equiv/UF</i>	1,09E-06	8,57E-07	0	1,10E-07	2,06E-06
Acidification des sols et de l'eau - <i>kg SO₂ equiv/UF</i>	9,34E-02	9,71E-03	0	2,27E-03	1,05E-01
Eutrophisation - <i>kg (PO₄)³⁻ equiv/UF</i>	1,40E-02	2,86E-03	0	8,41E-04	1,77E-02
Formation d'ozone photochimique <i>kg Ethene equiv/UF</i>	1,01E-02	1,29E-03	0	5,52E-04	1,20E-02
Epuisement des ressources abiotiques (éléments) <i>kg Sb equiv/UF</i>	6,50E-06	9,05E-07	0	1,16E-08	7,42E-06
Epuisement des ressources abiotiques (fossiles) <i>MJ/UF</i>	320	31,3	0	4,61	356
Pollution de l'air - <i>m³/UF</i>	2 463	197	0	34,4	2 694
Pollution de l'eau - <i>m³/UF</i>	7,46	1,17	0	3,10E-01	8,94
Consommation des ressources					
Utilisation de l'énergie primaire renouvelable, à l'exclusion des ressources d'énergie primaire renouvelables utilisées comme matières premières - <i>MJ/UF</i>	19,5	1,57	0	1,37E-01	21,2
Utilisation des ressources d'énergie primaire renouvelables en tant que matières premières - <i>MJ/UF</i>	5,20	-7,62E-01	0	2,18E-04	4,44
Utilisation totale des ressources d'énergie primaire renouvelables (énergie primaire et ressources d'énergie primaire utilisées comme matières premières) - <i>MJ/UF</i>	24,7	8,12E-01	0	1,37E-01	25,6
Utilisation de l'énergie primaire non renouvelable, à l'exclusion des ressources d'énergie primaire non renouvelables utilisées comme matières premières - <i>MJ/UF</i>	391	31,7	0	6,02	428
Utilisation des ressources d'énergie primaire non renouvelables en tant que matières premières - <i>MJ/UF</i>	18,1	1,50	0	2,81E-03	19,6
Utilisation totale des ressources d'énergie primaire non renouvelables (énergie primaire et ressources d'énergie primaire utilisées comme matières premières) - <i>MJ/UF</i>	409	33,2	0	6,02	448
Utilisation de matière secondaire - <i>kg/UF</i>	2,16	9,92E-02	0	3,39E-06	2,26
Utilisation de combustibles secondaires renouvelables - <i>MJ/UF</i>	0	0	0	0	0
Utilisation de combustibles secondaires non renouvelables - <i>MJ/UF</i>	0	0	0	0	0
Utilisation nette d'eau douce - <i>m³/UF</i>	2,11E-01	1,19E-02	0	1,52E-03	2,24E-01
Catégories de déchets					
Déchets dangereux éliminés - <i>kg/UF</i>	3,78E-01	1,14E-01	0	2,22E-03	4,94E-01
Déchets non dangereux éliminés - <i>kg/UF</i>	3,52	4,29E-01	0	42,5	46,4
Déchets radioactifs éliminés - <i>kg/UF</i>	8,97E-04	2,69E-04	0	3,11E-05	1,20E-03
Flux sortants					
Composants destiné à la réutilisation - <i>kg/UF</i>	0	0	0	0	0
Matériaux destinés au recyclage - <i>kg/UF</i>	1,23	2,39	0	4,64	8,26
Matériaux destinés à la récupération d'énergie - <i>kg/UF</i>	0	0	0	0	0
Energie Electrique fournie à l'extérieur - <i>MJ/UF</i>	0	0	0	0	0
Energie Vapeur fournie à l'extérieur - <i>MJ/UF</i>	0	0	0	0	0
Energie gaz et process fournie à l'extérieur - <i>MJ/UF</i>	0	0	0	0	0

• Interprétation du cycle de vie

Impacts Environnementaux / Etapes	Etape de production (A1-A3)	Etape de construction (A4-A5)	Etape de vie en oeuvre (B1-B7)	Etape de fin de vie (C1-C4)	Total cycle de vie Impact environnemental du produit	Bénéfices et charges au-delà des frontières du système (D)
Réchauffement climatique 	21	2,2	0	3,4E-01	24 kg CO ₂ equiv /UF	-4,0E+00
Epuisement des ressources abiotiques (fossiles) 	320	31	0	4,6	356 MJ/UF	-4,1E+01
Utilisation totale des ressources d'énergie primaire [1] 	433	34	0	6,2	474 MJ/UF	-3,5E+01
Utilisation nette d'eau douce 	2,1E-01	1,2E-02	0	1,5E-03	2,2E-01 m ³ /UF	5,3E-03
Déchets éliminés [2] 	3,9	5,4E-01	0	42	47 kg/UF	0

[1] Somme de : "Utilisation totale des ressources d'énergie primaire non renouvelables" + "Utilisation totale des ressources d'énergie primaire renouvelables".
 [2] Somme de : "Déchets dangereux éliminés" + "Déchets non dangereux éliminés" + "Déchets radioactifs éliminés".

Les impacts associés au réchauffement climatique sont principalement liés à l'étape de production A1-A3. En effet, cette étape est la première source d'émission de gaz à effet de serre dus à la production des différents composants du plafond, notamment les plaques de parement et les éléments d'ossatures métalliques (profilés, fourrures et rails). La deuxième contribution la plus importante, bien que marginale, est celle de l'étape de construction A4-A5. Cet impact est majoritairement dû à la consommation de fuel pour le transport des composants ainsi que la compensation des pertes de produits lors de l'installation dans le bâtiment.



Une tendance similaire est visible pour l'épuisement des ressources abiotiques fossiles, l'utilisation des ressources d'énergie primaire, et la consommation d'eau.

A l'inverse des autres indicateurs, la quantité de déchets éliminés est essentiellement générée à l'étape de fin de vie C1-C4, notamment du fait des déchets des composants du système mis en centre d'enfouissement.

- Informations additionnelles sur le relargage de substances dangereuses dans l'air intérieur, le sol et l'eau pendant l'étape d'utilisation

Air intérieur

L'étiquetage sanitaire (et les références des rapports de mesures correspondants) des composants du plafond, en contact avec l'ambiance intérieure, sont indiqués dans les FDES vérifiées et disponibles sur la base INIES.

Composants	Etiquetage sanitaire
Profilé Stil Prim [®] Tech 90 / 600	Non concerné
Attache Stil Prim [®] Tech	Non concerné
Rail R Stil Prim [®] Tech	Non concerné
Fourrure Stil [®] F530	Non concerné
Rail Stil [®] F530	Non concerné
Suspente Stil Prim [®] Tech	Non concerné
Suspente articulée Stil [®] SA ou cheville	Non concerné
Placoplatre [®] BA 25	
Isoconfort 35 100 mm	
Eclisse Stil Prim [®] Tech 90	Non concerné

Emissions radioactives

Non testé.

Sol et eau

Non pertinent pour le système concerné par de cette FDES.

• Contribution du système à la qualité de vie à l'intérieur des bâtiments

Caractéristiques du système participant à la création des conditions de confort hygrothermique dans le bâtiment

Le plafond longue portée Stil Prim® Tech est notamment composé d'une triple épaisseur de laine de verre Isoconfort 35 de 100 mm de résistance thermique unitaire $R = 2,85 \text{ K.m}^2.\text{W}^{-1}$ (soit $8,55 \text{ K.m}^2.\text{W}^{-1}$ pour la triple épaisseur).

Caractéristiques du système participant à la création des conditions de confort acoustique dans le bâtiment

Le plafond longue portée Stil Prim® Tech contribue au confort acoustique à l'intérieur du bâtiment. Toutefois, les performances varient selon les spécificités de chaque projet, aucune performance n'est déclarée dans cette FDES.

Caractéristiques du système participant à la création des conditions de confort visuel dans le bâtiment

Les plaques de plâtre utilisées en parement du plafond longue portée Stil Prim® Tech sont destinées à être recouvertes.

Caractéristiques du système participant à la création des conditions de confort olfactif dans le bâtiment

Non testé.

FICHE DE DECLARATION ENVIRONNEMENTALE ET SANITAIRE DU SYSTEME

**Plafond Longue Portée Stil Prim Tech® à Haute
Résistance au Feu avec Fourrure Stil® F530, triple
parement Placoflam® BA 15 et triple épaisseur
d'Isoconfort 35 100 mm**

ENVIRONMENTAL AND HEALTH PRODUCT DECLARATION (EPD & HPD)

Plafond Longue Portée Stil Prim®
Tech à Haute Résistance au Feu
avec Fourrure Stil® F530, triple
parement Placoflam® BA 15 et
triple épaisseur d'Isoconfort
35 100 mm

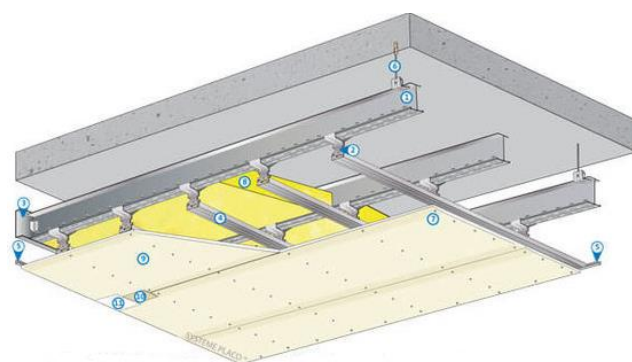

Date de réalisation : 15 Janvier 2020

Version : 1.1



Table des matières

Avertissement	3
Guide de lecture	3
Précaution d'utilisation de la FDES pour la comparaison des produits	3
• Information générale.....	4
• Description de l'Unité Fonctionnelle et du système	5
Description de l'Unité Fonctionnelle.....	5
Description du système et de son utilisation	5
Données techniques et caractéristiques physiques	5
Description des principaux composants pour 1 m ²	6
Description de la durée de vie de référence	7
• Etapes du cycle de vie	8
Etape de production, A1-A3	8
Etape de construction, A4-A5.....	9
Etape d'utilisation (exclusion des économies potentielles), B1-B7.....	10
Etape de fin de vie, C1-C4.....	11
Bénéfice et charge, D	12
• Information pour le calcul de l'analyse de cycle de vie.....	13
• Résultats de l'analyse de cycle de vie.....	13
• Interprétation du cycle de vie	18
• Informations additionnelles sur le relargage de substances dangereuses dans l'air intérieur, le sol et l'eau pendant l'étape d'utilisation.....	19
Air intérieur	19
Sol et eau	19
• Contribution du système à la qualité de vie à l'intérieur des bâtiments	20
Caractéristiques du système participant à la création des conditions de confort hygrothermique dans le bâtiment.....	20
Caractéristiques du système participant à la création des conditions de confort acoustique dans le bâtiment	20
Caractéristiques du système participant à la création des conditions de confort visuel dans le bâtiment	20
Caractéristiques du système participant à la création des conditions de confort olfactif dans le bâtiment	20

Avertissement

Les informations contenues dans cette déclaration sont fournies sous la responsabilité de Saint-Gobain Placoplatre (producteur de la FDES) selon la NF EN 15804+A1 et le complément national NF EN 15804/CN.

Toute exploitation, totale ou partielle, des informations fournies dans ce document doit au minimum être accompagnée de la référence complète de la FDES d'origine ainsi que de son producteur qui pourra remettre un exemplaire complet.

La norme EN 15804+A1 du CEN, le complément national NF EN 15804/CN servent de règles de définition des catégories de produits (RCP).

NOTE : La traduction littérale en français de « EPD (Environmental Product Declaration) » est « DEP » (Déclaration Environnementale de Produit). Toutefois, en France, on utilise couramment le terme de FDES (Fiche de Déclaration Environnementale et Sanitaire) qui regroupe à la fois la Déclaration Environnementale et des informations Sanitaires pour le système faisant l'objet de cette FDES. La FDES est donc bien une "DEP" complétée par des informations sanitaires.

Guide de lecture

Exemple de lecture : $-9,0E-03 = -9,0 \times 10^{-3}$

Les règles d'affichage suivantes s'appliquent :

- Lorsque le résultat de calcul de l'inventaire est nul, alors la valeur zéro est affichée.
- Lorsque le module n'est pas déclaré, alors la valeur « MNA » est affichée.

Précaution d'utilisation de la FDES pour la comparaison des produits

Les FDES de produits de construction peuvent ne pas être comparables si elles ne sont pas conformes à la norme NF EN 15804+A1.

La norme NF EN 15804 définit au § 5.3 « Comparabilité des Déclarations Environnementales Produits pour les Produits de construction », les conditions dans lesquelles les produits de construction peuvent être comparés, sur la base des informations fournies par la FDES :

"Une comparaison de la performance environnementale des produits de construction en utilisant les informations des DEP doit être basée sur l'usage des produits et leurs impacts sur le bâtiment, et doit prendre en compte la totalité du cycle de vie (tous les modules d'informations)."

• Information générale

Déclaration Environnementale Produit conforme à la norme NF EN ISO 14025 et NF EN 15804+A1.

Editeur de la FDES : Saint-Gobain Placoplatre, 34 avenue Franklin Roosevelt 92282 Suresnes

Dans les objectifs d'amélioration continue et d'écoconception, Saint-Gobain Placoplatre a formé des praticiens en analyse de cycle de vie et réalisé en interne des déclarations environnementales produits.

dev_durable_gypse_france@saint-gobain.com

Type de Déclaration Environnementale : « du berceau à la tombe », FDES individuelle

Identification Règle de Catégorie de Produit : La norme EN 15804+A1 et le complément national NF EN 15804/CN servent de règles de définition des catégories de produits (RCP).

Nom du système et fabricant(s) représentés : Plafond Longue Portée Stil Prim® Tech à Haute Résistance au Feu avec Fourniture Stil® F530, triple parement Placoflam® BA 15 et triple épaisseur d'Isoconfort 35 100 mm, pour Saint-Gobain Placoplatre®.

L'étude ayant permis la rédaction de cette déclaration et la rédaction de cette déclaration ont été réalisées par Félicien Thiou.

Cette déclaration a été réalisée le 15/01/2020, validité jusqu'au 14/01/2025 (période de validité de 5 ans).

Rapport d'accompagnement de la déclaration réalisé en Janvier 2020. Les informations relatives à la validité de la FDES sont cohérentes avec les spécifications contenues dans le rapport du projet.

Vérification externe indépendante effectuée selon le programme AFNOR-INIES par Yannick LE GUERN et Maxime POUSSE de la société ELYS Conseil.

Numéro d'enregistrement AFNOR-INIES : 1-31:2020
La norme EN 15804 du CEN sert de RCP ^{a)} .
Vérification indépendante de la déclaration, conformément à l'EN ISO 14025:2010 <input type="checkbox"/> Interne <input checked="" type="checkbox"/> Externe
(Selon le cas ^{b)}) Vérification par tierce partie : Yannick Le Guern / Maxime Pousse – ELYS Conseil
a) Règles de définition des catégories de produits b) Facultatif pour la communication entre entreprises, obligatoire pour la communication entre une entreprise et ses clients (voir l'EN ISO 14025:2010, 9.4)

Ces informations sont disponibles à l'adresse suivante :

www.inies.fr



• Description de l'Unité Fonctionnelle et du système

Description de l'Unité Fonctionnelle

En considérant les fonctions de ce système, l'unité fonctionnelle peut être décrite ainsi :

Réaliser sur 1 m² un plafond longue portée à haute résistance au feu assurant une isolation thermique d'au moins 8,55 K.m².W⁻¹.

Description du système et de son utilisation

Cette Fiche de Déclaration Environnementale et Sanitaire (FDES) décrit les impacts environnementaux d'1 m² de Plafond Longue Portée Stil Prim[®] Tech à Haute Résistance au Feu avec Fourrure Stil[®] F530, triple parement Placoflam[®] BA 15 et triple épaisseur d'Isoconfort 35 100 mm.

La durée de vie de la paroi est considérée similaire à celle d'un bâtiment, tant que les composants font partie de celui-ci (souvent fixée à 50 ans).

Données techniques et caractéristiques physiques

Résistance thermique de la laine de verre Isoconfort 35 de 100 mm : 2,85 K.m².W⁻¹

Classement de résistance au Feu : REI120¹

Réaction au feu de la plaque de parement Placoflam[®] BA 15 : A2-s1, d0

Le classement feu de chaque composant du système est présenté dans le tableau ci-dessous :

Composants	Classement au feu
Profilé Stil Prim [®] Tech 90 / 600	A1
Attache Stil Prim [®] Tech	A1
Rail Stil [®] F530	A1
Suspente Stil Prim [®] Tech	
Suspente articulée Stil [®] SA ou cheville	A1
Fourrure PRF Stil [®] F530	A1
Rail R Stil Prim [®] Tech	A1
Placoflam [®] BA 15 (triple épaisseur)	A2-s1, d0
Isoconfort 35 100 mm (triple épaisseur)	A2-s1, d0
Entretoise PRF Stil [®] F530	A1
Eclisse Stil Prim [®] Tech 90	A1

¹ N° de PV incendie : RS 16-041

Description des principaux composants pour 1 m²

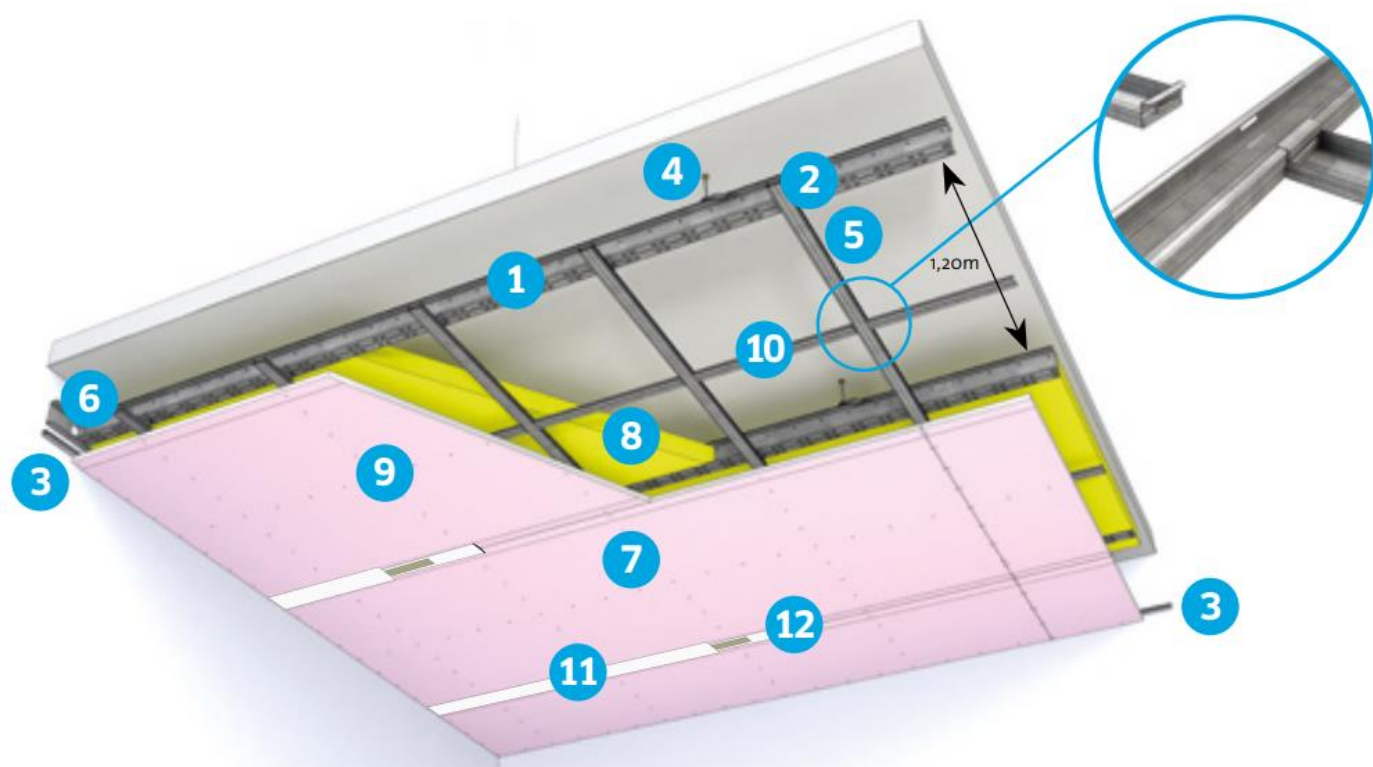

N°	Composants système	Quantité	Unité	Masse (kg)
1	Profilé Stil Prim® Tech 90 / 600	0,88	m	1,716
2	Attache Stil Prim® Tech	1,46	unité	0,102
3	Rail Stil® F530	0,06	m	0,015
4	Suspente Stil Prim® Tech	0,22	unité	0,040
4	Suspente articulée Stil® SA ou cheville	0,22	unité	0,013
5	Fourrure PRF Stil® F530	2	m	0,860
6	Rail R Stil Prim® Tech	0,03	m	0,022
7	Placoflam® BA 15 (triple épaisseur)	3,15	m ²	38,75
8	Isoconfort 35 100 mm (triple épaisseur)	3,05	m ²	5,387
10	Entretoise PRF Stil® F530	2,6	unité	0,468
NV ²	Eclisse Stil Prim® Tech 90	0,15	Unité	0,065
N°	Accessoires de pose	Quantité	Unité	Masse (kg)
6	Tige filetée diamètre 6	0,066	m	0,011
9	Vis	43	unité	0,054
11	Enduit à joint	0,347	kg	0,347
12	Bande à joint	1,29	m	0,009

Substances de la liste candidate selon le règlement REACH : aucune substance appartenant à la liste déclarée à plus de 0,1% en masse.

² NV : Non visible sur l'illustration

Description de la durée de vie de référence

Durée de vie de référence (DVR)	50 ans
Justification	La DVR choisie correspond à la période au bout de laquelle il est supposé une rénovation du bâtiment causée par des besoins indépendants de la durée de vie du système, (pouvant dépasser 50 ans). Le système conserve ses performances techniques durant la durée totale de son cycle de vie.
Propriétés déclarées du système (à la sortie de l'usine)	Non applicable
Paramètres théoriques d'application	Conforme au DTU 25.41 Selon guide mise en oeuvre de l'intégrale Placo
Qualité présumée des travaux, lorsque l'installation est conforme aux instructions du fabricant	Résistance thermique au minimum : 8,55 K.m ² .W ⁻¹ Classement de résistance au Feu : REI120 Réaction au feu de la plaque de parement Placoflam® BA 15 : A2-s1, d0
Environnement extérieur (pour les applications extérieures)	Non applicable
Environnement intérieur (pour les applications intérieures)	Utilisation en intérieur uniquement
Conditions d'utilisation	Plafond intérieur Pour plus d'informations, se reporter à : - L'intégrale Placo® Second Œuvre : https://www.placo.fr/Documentations/Integrale - Au Configurateur de solutions Placo : https://www.placo.fr/placolog/Configurateur/ouvrage/Plafonds
Maintenance	Aucune maintenance prévue

• Etapes du cycle de vie

Schéma du cycle de vie

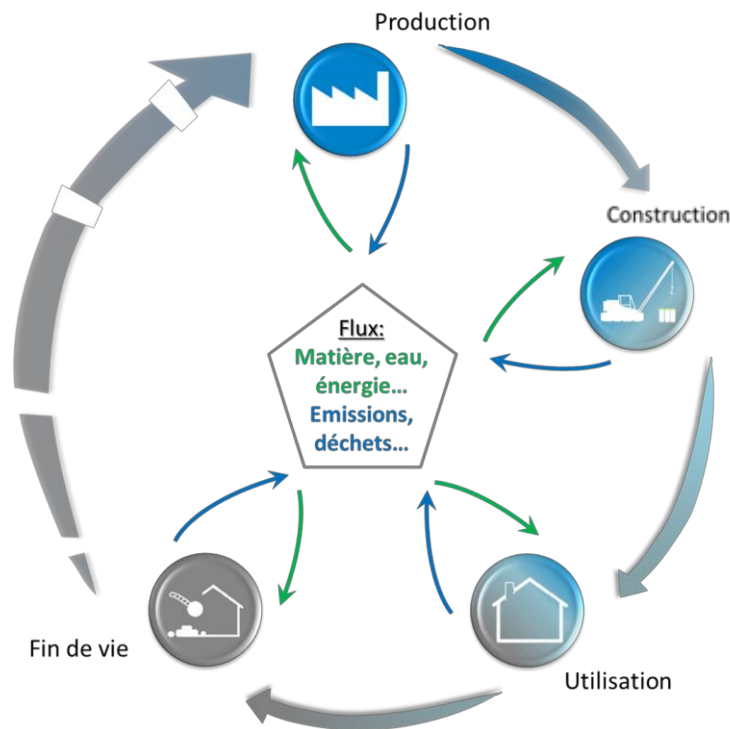

Etape de production, A1-A3

Description de l'étape :

L'étape de la production du plafond est subdivisée en trois modules : A1, approvisionnement en matières premières ; A2, transport et A3, fabrication.

L'agrégation des modules A1, A2 et A3 est une possibilité donnée par la norme EN 15 804+A1. Cette règle est appliquée à cette FDES.

A1 Approvisionnement en matière première

Ce module prend en compte l'approvisionnement et le traitement des matières premières et les énergies qui se produisent en amont du procédé de fabrication pour l'ensemble des composants du plafond.

A2 Transport à destination du fabricant

Les matières premières sont transportées jusqu'au site de fabrication. La modélisation comprend, pour chacune des matières premières des transports routiers, fluviaux ou ferroviaires (valeurs moyennes). De plus, un transport entre les sites de production et un centre de regroupement (GSB, autre site de production, ...) est également pris en compte à cette étape. La distance de transport retenue est variable et adaptée selon le composant.

A3 Fabrication

La fabrication comprend les différents composants du plafond ainsi que la production des emballages pour leur conditionnement.

Etape de construction, A4-A5

Description de l'étape :

L'étape de construction est divisée en deux modules : A4, le transport jusqu'au site de construction et A5, l'installation dans le bâtiment.

Description des scénarios et des informations techniques supplémentaires :

A4 Transport jusqu'au site de construction:

Le transport des différents composants jusqu'au site de construction est calculé sur un scénario incluant les paramètres suivants :

Paramètre	Valeur
Type de combustible et consommation du véhicule ou type de véhicule utilisé pour le transport, par exemple camion sur longue distance, bateau, etc.	Camion avec une charge utile de 24 t, consommation de diesel de 38 litres pour 100 km
Distance moyenne jusqu'au chantier	Variable selon les différents composants : - 768 km pour les éléments métalliques - 213 km pour les plaques de plâtres - 460 km pour la laine minérale
Utilisation de la capacité (incluant les retours à vide)	100 % de la capacité en volume 30 % de retours à vide
Densité du produit transporté	Variable selon le composant
Coefficient d'utilisation de la capacité volumique	Coefficient = 1, sauf pour laine minérale >1

A5 Installation dans le bâtiment:

Ce module comprend la production et le transport des produits complémentaires à l'installation, le traitement des déchets générés lors de l'installation du système, la production supplémentaire engendrée pour compenser les pertes et le traitement des déchets de chantier. Les scénarios utilisés pour la quantité de déchets générée lors de la mise en œuvre et le traitement des déchets de chantier sont les suivants :

Paramètre	Valeur
Intrants auxiliaires pour l'installation	0,347 kg d'enduit poudre 1,29 m de bande à joint (9 g) 43 vis (54 g)
Utilisation d'eau	0,173 litre d'eau de gâchage
Utilisation d'autres ressources	Non concerné
Description quantitative du type d'énergie (mélange régional) et consommation durant le processus d'installation	0,043 kWh (énergie électrique, selon le mix français) pour le vissage
Déchets générés sur le site de construction avant le traitement des déchets générés par l'installation du système (spécifiés par type)	Taux de perte des différents composants : <ul style="list-style-type: none">- 2% pour les Suspentes, les Entretoises PRF, les Eclisses et les Attaches- 5% pour les autres éléments métalliques- 2% pour la laine de verre- 5% pour les plaques de plâtre Le traitement des déchets d'emballage des composants est également pris en compte.
Matières (spécifiées par type) générées par le traitement des déchets sur le site de construction, par exemple collecte en vue du recyclage, de la récupération d'énergie, de l'élimination (spécifiées par voie)	Les déchets des éléments métalliques sont recyclés à 95%, les 5% restants sont enfouis. Les déchets de plaque de plâtre sont recyclés à 5%, les 95% restants sont enfouis. Les déchets de laine de verre sont enfouis en totalité.
Emissions directes dans l'air ambiant, le sol et l'eau	Non concerné

Etape d'utilisation (exclusion des économies potentielles), B1-B7

Description de l'étape :

L'étape d'utilisation est divisée en sept modules :

- B1: Utilisation ou application du système installé
- B2: Maintenance
- B3: Réparation
- B4: Remplacement
- B5: Réhabilitation
- B6: Besoins en énergie durant la phase d'exploitation
- B7: Besoins en eau durant la phase d'exploitation.

Description des scénarios et des informations techniques supplémentaires :

Aucune opération technique n'est nécessaire durant la phase d'utilisation jusqu'à la fin de vie. Ainsi, le système n'a pas d'impact durant cette étape.

Etape de fin de vie, C1-C4

Description de l'étape :

Cette étape inclut les différents modules de fin de vie suivants : C1, déconstruction, démolition ; C2, transport jusqu'au traitement des déchets ; C3, traitement des déchets en vue de leur réutilisation, récupération et/ou recyclage et C4, élimination.

C1 Déconstruction, démolition :

La déconstruction et/ou le démontage manuel du système ainsi que le chargement de l'ensemble des composants est pris en compte.

Paramètre	Valeur
Processus de collecte spécifié par type	Collecte avec les déchets de construction mélangés en vue d'un enfouissement, et pour certains composants, d'un recyclage : <ul style="list-style-type: none">- 5% pour les plaques de plâtre- 95% pour les déchets métalliques
Hypothèses pour l'élaboration de scénarios (par exemple transport)	Pour la déconstruction, les consommations d'énergie suivantes ont été prises en compte : <ul style="list-style-type: none">- 0,043 kWh d'électricité (selon le mix français) pour la déconstruction du système- 0,062 litre de diesel pour le chargement des déchets

C2 Transport jusqu'au traitement des déchets :

Transport des déchets vers un centre de tri/traitement ou une installation de stockage en vue de leur valorisation ou de leur élimination.

Paramètre	Valeur
Hypothèses pour l'élaboration de scénarios (par exemple transport)	Camion avec une charge utile de 24 t, consommation de diesel de 38 litres pour 100 km ; 250 km vers le centre de tri/traitement et 50 km vers le centre d'enfouissement

C3 Traitement des déchets en vue de leur réutilisation, récupération et/ou recyclage :

Les déchets en acier (95%) et en plâtre (5%) sont stockés en attente de leur réutilisation, récupération et/ou recyclage. Des opérations de traitement (tri, broyage et cisailage pour les déchets métalliques et tri pour les déchets de plâtre) sont prises en compte.

Paramètre	Valeur
Système de récupération spécifié par type	1,95 kg de déchets de plaque de plâtre sont recyclés 3,15 kg de déchets métalliques sont recyclés
Hypothèses pour l'élaboration de scénarios (par exemple transport)	Pour les déchets recyclés, les consommations d'électricité des opérations suivantes ont été prises en compte ³ : <ul style="list-style-type: none">- 0,142 kWh pour les déchets métalliques- 0,011 kWh pour les déchets de plâtre

³ Sur la base des données disponibles dans le rapport FEDEREC-ADEME « Evaluation environnementale du recyclage en France selon la méthodologie de l'analyse de cycle de vie », Mai 2017

C4 Elimination :

La totalité des autres déchets est supposée être mise en installation de stockage de déchets non inertes et non dangereux.

Paramètre	Valeur
Elimination spécifiée par type	L'ensemble des composants non recyclés est enfoui, soit 41,93 kg

Bénéfice et charge, D

Description de l'étape :

Cette étape inclut uniquement le potentiel de recyclage des déchets d'acier recyclé/valorisé générés lors des modules A5 et C3 et comprend les impacts liés à la production d'acier secondaire et les impacts évités liés à la production d'acier primaire.

Ce potentiel concerne le flux « net » de ferraille, c'est-à-dire la quantité de ferraille issue des déchets d'acier générée (en A5 et C3 donc) et sortant du système, à laquelle est ôtée la quantité de ferraille entrant dans le système (en A1) et utilisée pour la production de l'acier utilisé pour la fabrication du système étudié.

Les bénéfices et charges liés au recyclage des déchets de plaque de plâtre ainsi que celui des déchets d'emballages ne sont pas pris en compte.

• Information pour le calcul de l'analyse de cycle de vie

RCP utilisé	La norme EN 15804+A1 et le complément national NF EN 15804/CN servent de règles de définition des catégories de produits (RCP).
Frontières du système	Du berceau à la tombe : étapes A1-3, A4-5, B1-7, C1-4 et D
Allocations	Etant donné qu'il n'y a pas de coproduits, les critères d'allocations ne sont pas utilisés. Une pondération massique a été appliquée dès lors que la production se fait sur plusieurs sites (en fonction des quantités annuelles produites sur chaque site).
Règles de coupure	Aucune règle de coupure n'a été appliquée
Représentativité géographique Temporelle	France, années 2015 à 2019 pour les FDES des composants. Les principales données d'inventaires de cycle de vie utilisées pour la réalisation de cette FDES sont issues des documents suivants : <ul style="list-style-type: none">- FDES Fourrure Stil® F530, Placoplatre, Juin 2018- FDES Isoconfort 35 / laine de verre 100 mm R=2,85 ; Isover, Décembre 2015- FDES Placoflam® BA 15, Placoplatre, Octobre 2015- Outil d'ACV interne Placoplatre et ISOVER Les FDES des produits utilisées pour modéliser ce système sont vérifiées dans le cadre du Programme de Vérification INIES.
Variabilité des résultats	Non concerné

• Résultats de l'analyse de cycle de vie

Le modèle d'ACV, l'agrégation des données et les impacts environnementaux sont calculés à partir du logiciel TEAM 5.2™.

Ci-après, les tableaux qui synthétisent les résultats de l'ACV.

Pour rappel :

Exemple de lecture : $-9,0E-03 = -9,0 \times 10^{-3}$

Les règles d'affichage suivantes s'appliquent :

- Lorsque le résultat de calcul de l'inventaire est nul, alors la valeur zéro est affichée.
- Lorsque le module n'est pas déclaré, alors la valeur « MNA » est affichée.
- En raison des arrondis, les totaux peuvent ne pas correspondre à la somme des différents modules.
- Les valeurs négatives du modules A5 et C4 sont liées à l'application de la méthode proposée à l'annexe I de la norme NF EN 15804/CN.

IMPACTS ENVIRONNEMENTAUX

Impacts Environnementaux	Etape de production	Etape de construction		Etape d'utilisation							Etape de fin de vie				D Bénéfices et charges au-delà des frontières du système
	A1 / A2 / A3	A4 Transport	A5 Installation	B1 Utilisation	B2 Maintenance	B3 Réparation	B4 Remplacement	B5 Réhabilitation	B6 Utilisation de l'énergie	B7 Utilisation de l'eau	C1 Déconstruction / démolition	C2 Transport	C3 Traitement des déchets	C4 Elimination	
Réchauffement climatique <i>kg CO₂ equiv/UF</i>	22,6	1,11	1,45	0	0	0	0	0	0	0	2,14E-01	1,26E-01	7,30E-03	7,46E-03	-4,61
Le potentiel de réchauffement global d'un gaz se réfère à la contribution totale au réchauffement global résultant de l'émission d'une unité de ce gaz par rapport à une unité du gaz de référence, le dioxyde de carbone, dont la valeur 1 lui est attribué.															
Appauvrissement de la couche d'ozone <i>kg CFC 11 equiv/UF</i>	1,14E-06	8,03E-07	1,31E-07	0	0	0	0	0	0	0	2,61E-08	9,11E-08	4,51E-10	2,35E-09	0
La destruction de la couche d'ozone stratosphérique qui protège la Terre des rayons ultraviolets nocifs à la vie. Cette destruction de l'ozone est causée par la rupture de certains chlore et / ou des composés contenant du brome qui se rompent quand ils atteignent la stratosphère et détruisent ensuite les molécules d'ozone par des réactions catalytiques.															
Acidification des sols et de l'eau <i>kg SO₂ equiv/UF</i>	9,68E-02	5,11E-03	5,59E-03	0	0	0	0	0	0	0	1,61E-03	5,78E-04	5,30E-05	1,71E-04	-9,19E-03
Les polluants acides ont des impacts négatifs sur les écosystèmes naturels et l'environnement par l'homme incluant les bâtiments. Les principales sources d'émissions de substances acidifiantes sont l'agriculture et de la combustion de combustibles fossiles utilisés pour la production d'électricité, le chauffage et les transports.															
Eutrophisation <i>kg (PO₄)³⁻ equiv/UF</i>	1,30E-02	1,20E-03	1,85E-03	0	0	0	0	0	0	0	4,72E-04	1,36E-04	2,65E-06	3,50E-04	-7,09E-04
Un enrichissement excessif, en nutriments, des eaux et des surfaces continentales, avec des effets biologiques néfastes associés.															
Formation d'ozone photochimique <i>kg Ethene equiv/UF</i>	1,10E-02	7,96E-04	7,19E-04	0	0	0	0	0	0	0	4,63E-04	9,02E-05	3,25E-06	1,01E-05	-2,12E-03
Les réactions chimiques provoquées par l'énergie de la lumière du soleil. La réaction des oxydes d'azote avec les hydrocarbures, en présence de lumière solaire formant de l'ozone est un exemple d'une réaction photochimique.															
Epuisement des ressources abiotiques (éléments) <i>kg Sb equiv/UF</i>	7,00E-06	2,07E-10	9,24E-07	0	0	0	0	0	0	0	8,37E-09	2,34E-11	4,38E-09	8,15E-11	-1,95E-07
Epuisement des ressources abiotiques (fossiles) <i>MJ/UF</i>	337	14,3	21,9	0	0	0	0	0	0	0	3,02	1,61	1,23E-01	7,59E-02	-47,9
La consommation de ressources non renouvelables, réduisant ainsi leur disponibilité pour les générations futures.															
Pollution de l'air - <i>m³/UF</i>	2 663	71,7	151	0	0	0	0	0	0	0	25,9	8,10	6,82E-01	1,21	-681
Pollution de l'eau - <i>m³/UF</i>	10,8	3,17E-01	1,08	0	0	0	0	0	0	0	1,41E-01	3,59E-02	9,41E-04	2,56E-01	-2,69E-03

UTILISATION DES RESSOURCES

Utilisation des ressources	Etape de production	Etape de construction		Etape d'utilisation							Etape de fin de vie				D Bénéfices et charges au-delà des frontières du système
	A1 / A2 / A3	A4 Transport	A5 Installation	B1 Utilisation	B2 Maintenance	B3 Réparation	B4 Remplacement	B5 Réhabilitation	B6 Utilisation de l'énergie	B7 Utilisation de l'eau	C1 Déconstruction / démolition	C2 Transport	C3 Traitement des déchets	C4 Elimination	
Utilisation de l'énergie primaire renouvelable, à l'exclusion des ressources d'énergie primaire renouvelables utilisées comme matières premières - MJ/UF	18,3	6,96E-03	1,98	0	0	0	0	0	0	0	4,88E-02	7,88E-04	1,21E-01	2,54E-03	-9,50E-01
Utilisation des ressources d'énergie primaire renouvelables en tant que matières premières - MJ/UF	5,91	0	-1,77	0	0	0	0	0	0	0	0	0	2,51E-04	0	0
Utilisation totale des ressources d'énergie primaire renouvelables (énergie primaire et ressources d'énergie primaire utilisées comme matières premières) - MJ/UF	24,2	6,96E-03	2,09E-01	0	0	0	0	0	0	0	4,88E-02	7,88E-04	1,21E-01	2,54E-03	-9,50E-01
Utilisation de l'énergie primaire non renouvelable, à l'exclusion des ressources d'énergie primaire non renouvelables utilisées comme matières premières - MJ/UF	408	14,3	23,5	0	0	0	0	0	0	0	3,41	1,62	1,56	7,91E-02	-40,2
Utilisation des ressources d'énergie primaire non renouvelables en tant que matières premières - MJ/UF	17,0	0	2,08	0	0	0	0	0	0	0	0	0	3,24E-03	0	0
Utilisation totale des ressources d'énergie primaire non renouvelables (énergie primaire et ressources d'énergie primaire utilisées comme matières premières) - MJ/UF	425	14,3	25,6	0	0	0	0	0	0	0	3,41	1,62	1,56	7,91E-02	-40,2
Utilisation de matière secondaire - kg/UF	2,30	0	1,19E-01	0	0	0	0	0	0	0	9,29E-07	0	3,46E-06	0	0
Utilisation de combustibles secondaires renouvelables - MJ/UF	0	0	0	0	0	0	0	0	0	0	0	0	0	0	0
Utilisation de combustibles secondaires non renouvelables - MJ/UF	0	0	0	0	0	0	0	0	0	0	0	0	0	0	0
Utilisation nette d'eau douce - m³/UF	2,29E-01	1,36E-03	1,30E-02	0	0	0	0	0	0	0	7,07E-04	1,54E-04	9,47E-04	9,74E-06	6,11E-03

CATEGORIE DE DECHETS

Catégorie de déchets	Etape de production	Etape de construction		Etape d'utilisation							Etape de fin de vie				D Bénéfices et charges au-delà des frontières du système
	A1 / A2 / A3	A4 Transport	A5 Installation	B1 Utilisation	B2 Maintenance	B3 Réparation	B4 Remplacement	B5 Réhabilitation	B6 Utilisation de l'énergie	B7 Utilisation de l'eau	C1 Déconstruction / démolition	C2 Transport	C3 Traitement des déchets	C4 Elimination	
Déchets dangereux éliminés - <i>kg/UF</i>	2,51E-01	4,35E-04	1,12E-01	0	0	0	0	0	0	0	2,10E-03	4,92E-05	1,14E-04	4,08E-06	0
Déchets non dangereux éliminés - <i>kg/UF</i>	3,53	1,18E-03	5,47E-01	0	0	0	0	0	0	0	1,52E-02	1,33E-04	3,04E-02	41,9	0
Déchets radioactifs éliminés - <i>kg/UF</i>	9,25E-04	2,29E-04	8,66E-05	0	0	0	0	0	0	0	2,99E-06	2,59E-05	6,88E-06	1,26E-08	0

FLUX SORTANTS

Flux sortants	Etape de production	Etape de construction		Etape d'utilisation							Etape de fin de vie				D Bénéfices et charges au-delà des frontières du système
	A1 / A2 / A3	A4 Transport	A5 Installation	B1 Utilisation	B2 Maintenance	B3 Réparation	B4 Remplacement	B5 Réhabilitation	B6 Utilisation de l'énergie	B7 Utilisation de l'eau	C1 Déconstruction / démolition	C2 Transport	C3 Traitement des déchets	C4 Elimination	
Composants destiné à la réutilisation - <i>kg/UF</i>	0	0	0	0	0	0	0	0	0	0	0	0	0	0	0
Matériaux destinés au recyclage - <i>kg/UF</i>	1,22	3,94E-06	2,35	0	0	0	0	0	0	0	4,85E-05	2,41E-07	5,05	0	0
Matériaux destinés à la récupération d'énergie - <i>kg/UF</i>	0	0	0	0	0	0	0	0	0	0	0	0	0	0	0
Energie Electrique fournie à l'extérieur - <i>MJ/UF</i>	0	0	0	0	0	0	0	0	0	0	0	0	0	0	0
Energie Vapeur fournie à l'extérieur - <i>MJ/UF</i>	0	0	0	0	0	0	0	0	0	0	0	0	0	0	0
Energie gaz et process fournie à l'extérieur - <i>MJ/UF</i>	0	0	0	0	0	0	0	0	0	0	0	0	0	0	0

IMPACTS ENVIRONNEMENTAUX

Agrégation des différents modules pour réaliser un « Total d'étape » ou « Total Cycle de vie »

Impacts/Flux <i>unité</i>	Etape de production	Etape de construction	Etape d'utilisation	Etape de fin de vie	Total cycle de vie
Impacts environnementaux					
Réchauffement climatique - <i>kg CO₂ equiv/UF</i>	22,6	2,57	0	3,55E-01	25,5
Appauvrissement de la couche d'ozone <i>kg CFC 11 equiv/UF</i>	1,14E-06	9,34E-07	0	1,20E-07	2,20E-06
Acidification des sols et de l'eau - <i>kg SO₂ equiv/UF</i>	9,68E-02	1,07E-02	0	2,41E-03	1,10E-01
Eutrophisation - <i>kg (PO₄)³⁻ equiv/UF</i>	1,30E-02	3,05E-03	0	9,61E-04	1,70E-02
Formation d'ozone photochimique <i>kg Ethene equiv/UF</i>	1,10E-02	1,52E-03	0	5,66E-04	1,31E-02
Epuisement des ressources abiotiques (éléments) <i>kg Sb equiv/UF</i>	7,00E-06	9,24E-07	0	1,29E-08	7,94E-06
Epuisement des ressources abiotiques (fossiles) <i>MJ/UF</i>	337	36,2	0	4,83	378
Pollution de l'air - <i>m³/UF</i>	2 663	223	0	35,9	2 922
Pollution de l'eau - <i>m³/UF</i>	10,8	1,40	0	4,34E-01	12,7
Consommation des ressources					
Utilisation de l'énergie primaire renouvelable, à l'exclusion des ressources d'énergie primaire renouvelables utilisées comme matières premières - <i>MJ/UF</i>	18,3	1,99	0	1,73E-01	20,5
Utilisation des ressources d'énergie primaire renouvelables en tant que matières premières - <i>MJ/UF</i>	5,91	-1,77	0	2,51E-04	4,14
Utilisation totale des ressources d'énergie primaire renouvelables (énergie primaire et ressources d'énergie primaire utilisées comme matières premières) - <i>MJ/UF</i>	24,2	2,16E-01	0	1,73E-01	24,6
Utilisation de l'énergie primaire non renouvelable, à l'exclusion des ressources d'énergie primaire non renouvelables utilisées comme matières premières - <i>MJ/UF</i>	408	37,9	0	6,67	453
Utilisation des ressources d'énergie primaire non renouvelables en tant que matières premières - <i>MJ/UF</i>	17,0	2,08	0	3,24E-03	19,1
Utilisation totale des ressources d'énergie primaire non renouvelables (énergie primaire et ressources d'énergie primaire utilisées comme matières premières) - <i>MJ/UF</i>	425	40,0	0	6,67	472
Utilisation de matière secondaire - <i>kg/UF</i>	2,30	1,19E-01	0	4,39E-06	2,42
Utilisation de combustibles secondaires renouvelables - <i>MJ/UF</i>	0	0	0	0	0
Utilisation de combustibles secondaires non renouvelables - <i>MJ/UF</i>	0	0	0	0	0
Utilisation nette d'eau douce - <i>m³/UF</i>	2,29E-01	1,43E-02	0	1,82E-03	2,45E-01
Catégories de déchets					
Déchets dangereux éliminés - <i>kg/UF</i>	2,51E-01	1,12E-01	0	2,27E-03	3,66E-01
Déchets non dangereux éliminés - <i>kg/UF</i>	3,53	5,48E-01	0	42,0	46,1
Déchets radioactifs éliminés - <i>kg/UF</i>	9,25E-04	3,16E-04	0	3,58E-05	1,28E-03
Flux sortants					
Composants destiné à la réutilisation - <i>kg/UF</i>	0	0	0	0	0
Matériaux destinés au recyclage - <i>kg/UF</i>	1,22	2,35	0	5,05	8,61
Matériaux destinés à la récupération d'énergie - <i>kg/UF</i>	0	0	0	0	0
Energie Electrique fournie à l'extérieur - <i>MJ/UF</i>	0	0	0	0	0
Energie Vapeur fournie à l'extérieur - <i>MJ/UF</i>	0	0	0	0	0
Energie gaz et process fournie à l'extérieur - <i>MJ/UF</i>	0	0	0	0	0

• Interprétation du cycle de vie

Impacts Environnementaux / Etapes	Etape de production (A1-A3)	Etape de construction (A4-A5)	Etape de vie en oeuvre (B1-B7)	Etape de fin de vie (C1-C4)	Total cycle de vie Impact environnemental du produit	Bénéfices et charges au-delà des frontières du système (D)
Réchauffement climatique 	23	2,6	0	3,6E-01	26 kg CO ₂ equiv /UF	-4,6E+00
Epuisement des ressources abiotiques (fossiles) 	337	36	0	4,8	378 MJ/UF	-4,8E+01
Utilisation totale des ressources d'énergie primaire [1] 	449	40	0	6,8	496 MJ/UF	-4,1E+01
Utilisation nette d'eau douce 	2,3E-01	1,4E-02	0	1,8E-03	2,5E-01 m ³ /UF	6,1E-03
Déchets éliminés [2] 	3,8	6,6E-01	0	42	46 kg/UF	0

[1] Somme de : "Utilisation totale des ressources d'énergie primaire non renouvelables" + "Utilisation totale des ressources d'énergie primaire renouvelables".
 [2] Somme de : "Déchets dangereux éliminés" + "Déchets non dangereux éliminés" + "Déchets radioactifs éliminés".

Les impacts associés au réchauffement climatique sont principalement liés à l'étape de production A1-A3. En effet, cette étape est la première source d'émission de gaz à effet de serre dus à la production des différents composants du plafond, notamment les plaques de parement et les éléments d'ossatures métalliques (profilés, fourrures et rails). La deuxième contribution la plus importante, bien que marginale, est celle de l'étape de construction A4-A5. Cet impact est majoritairement dû à la consommation de fuel pour le transport des composants ainsi que la compensation des pertes de produits lors de l'installation dans le bâtiment.



Une tendance similaire est visible pour l'épuisement des ressources abiotiques fossiles, l'utilisation des ressources d'énergie primaire, et la consommation d'eau.

A l'inverse des autres indicateurs, la quantité de déchets éliminés est essentiellement générée à l'étape de fin de vie C1-C4, notamment du fait des déchets des composants du système mis en centre d'enfouissement.

- Informations additionnelles sur le relargage de substances dangereuses dans l'air intérieur, le sol et l'eau pendant l'étape d'utilisation

Air intérieur

L'étiquetage sanitaire (et les références des rapports de mesures correspondants) des composants du plafond, en contact avec l'ambiance intérieure, sont indiqués dans les FDES vérifiées et disponibles sur la base INIES.

Composants	Etiquetage sanitaire
Profilé Stil Prim [®] Tech 90 / 600	Non concerné
Attache Stil Prim [®] Tech	Non concerné
Rail Stil [®] F530	Non concerné
Suspente Stil Prim [®] Tech	Non concerné
Suspente articulée Stil [®] SA ou cheville	Non concerné
Fourrure PRF Stil [®] F530	Non concerné
Rail R Stil Prim [®] Tech	Non concerné
Placoflam [®] BA 15 (triple épaisseur)	
Isoconfort 35 100 mm (triple épaisseur)	
Entretoise PRF Stil [®] F530	Non concerné
Eclisse Stil Prim [®] Tech 90	Non concerné

Emissions radioactives

Non testé.

Sol et eau

Non pertinent pour le système concerné par de cette FDES.

• Contribution du système à la qualité de vie à l'intérieur des bâtiments

Caractéristiques du système participant à la création des conditions de confort hygrothermique dans le bâtiment

Le plafond longue portée Stil Prim® Tech à Haute Résistance au Feu est notamment composé d'une triple épaisseur de laine de verre Isoconfort 35 de 100 mm de résistance thermique unitaire $R = 2,85 \text{ K.m}^2.\text{W}^{-1}$ (soit $8,55 \text{ K.m}^2.\text{W}^{-1}$ pour la triple épaisseur).

Caractéristiques du système participant à la création des conditions de confort acoustique dans le bâtiment

Le plafond longue portée Stil Prim® Tech à Haute Résistance au Feu contribue au confort acoustique à l'intérieur du bâtiment. Toutefois, les performances variant selon les spécificités de chaque projet, aucune performance n'est déclarée dans cette FDES.

Caractéristiques du système participant à la création des conditions de confort visuel dans le bâtiment

Les plaques de plâtre utilisées en parement du plafond longue portée Stil Prim® Tech à Haute Résistance au Feu sont destinées à être recouvertes.

Caractéristiques du système participant à la création des conditions de confort olfactif dans le bâtiment

Non testé.

FICHE DE DECLARATION ENVIRONNEMENTALE ET SANITAIRE DU SYSTEME

Plafond Longue Portée Stil Prim Tech® avec Fourrure Stil® F530 et Placoplatre® BA 13

ENVIRONMENTAL AND HEALTH PRODUCT DECLARATION (EPD & HPD)

*En conformité avec la norme NF EN 15804+A1
et son complément national NF EN 15804/CN*

Plafond Longue Portée Stil Prim®
Tech avec Fourrure Stil® F530 et
Placoplatre® BA 13

Date de réalisation : 15 Janvier 2020

Version : 1.1

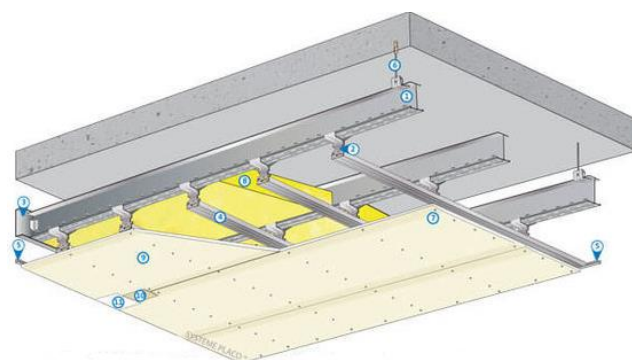

Table des matières

Avertissement	3
Guide de lecture	3
Précaution d'utilisation de la FDES pour la comparaison des produits	3
• Information générale.....	4
• Description de l'Unité Fonctionnelle et du système	5
Description de l'Unité Fonctionnelle.....	5
Description du système et de son utilisation	5
Données techniques et caractéristiques physiques	5
Description des principaux composants pour 1 m ²	6
Description de la durée de vie de référence	7
• Etapes du cycle de vie	8
Etape de production, A1-A3	8
Etape de construction, A4-A5.....	9
Etape d'utilisation (exclusion des économies potentielles), B1-B7.....	10
Etape de fin de vie, C1-C4.....	11
Bénéfice et charge, D	12
• Information pour le calcul de l'analyse de cycle de vie.....	13
• Résultats de l'analyse de cycle de vie.....	13
• Interprétation du cycle de vie	18
• Informations additionnelles sur le relargage de substances dangereuses dans l'air intérieur, le sol et l'eau pendant l'étape d'utilisation.....	19
Air intérieur	19
Sol et eau.....	19
• Contribution du système à la qualité de vie à l'intérieur des bâtiments	20
Caractéristiques du système participant à la création des conditions de confort hygrothermique dans le bâtiment.....	20
Caractéristiques du système participant à la création des conditions de confort acoustique dans le bâtiment	20
Caractéristiques du système participant à la création des conditions de confort visuel dans le bâtiment.....	20
Caractéristiques du système participant à la création des conditions de confort olfactif dans le bâtiment.....	20

Avertissement

Les informations contenues dans cette déclaration sont fournies sous la responsabilité de Saint-Gobain Placoplatre (producteur de la FDES) selon la NF EN 15804+A1 et le complément national NF EN 15804/CN.

Toute exploitation, totale ou partielle, des informations fournies dans ce document doit au minimum être accompagnée de la référence complète de la FDES d'origine ainsi que de son producteur qui pourra remettre un exemplaire complet.

La norme EN 15804+A1 du CEN, le complément national NF EN 15804/CN servent de règles de définition des catégories de produits (RCP).

NOTE : La traduction littérale en français de « EPD (Environmental Product Declaration) » est « DEP » (Déclaration Environnementale de Produit). Toutefois, en France, on utilise couramment le terme de FDES (Fiche de Déclaration Environnementale et Sanitaire) qui regroupe à la fois la Déclaration Environnementale et des informations Sanitaires pour le système faisant l'objet de cette FDES. La FDES est donc bien une "DEP" complétée par des informations sanitaires.

Guide de lecture

Exemple de lecture : $-9,0E-03 = -9,0 \times 10^{-3}$

Les règles d'affichage suivantes s'appliquent :

- Lorsque le résultat de calcul de l'inventaire est nul, alors la valeur zéro est affichée.
- Lorsque le module n'est pas déclaré, alors la valeur « MNA » est affichée.

Précaution d'utilisation de la FDES pour la comparaison des produits

Les FDES de produits de construction peuvent ne pas être comparables si elles ne sont pas conformes à la norme NF EN 15804+A1.

La norme NF EN 15804 définit au § 5.3 « Comparabilité des Déclarations Environnementales Produits pour les Produits de construction », les conditions dans lesquelles les produits de construction peuvent être comparés, sur la base des informations fournies par la FDES :

"Une comparaison de la performance environnementale des produits de construction en utilisant les informations des DEP doit être basée sur l'usage des produits et leurs impacts sur le bâtiment, et doit prendre en compte la totalité du cycle de vie (tous les modules d'informations)."

• Information générale

Déclaration Environnementale Produit conforme à la norme NF EN ISO 14025 et NF EN 15804+A1.

Editeur de la FDES : Saint-Gobain Placoplatre, 34 avenue Franklin Roosevelt 92282 Suresnes

Dans les objectifs d'amélioration continue et d'écoconception, Saint-Gobain Placoplatre a formé des praticiens en analyse de cycle de vie et réalisé en interne des déclarations environnementales produits.

dev_durable_gypse_france@saint-gobain.com

Type de Déclaration Environnementale : « du berceau à la tombe », FDES individuelle

Identification Règle de Catégorie de Produit : La norme EN 15804+A1 et le complément national NF EN 15804/CN servent de règles de définition des catégories de produits (RCP).

Nom du système et fabricant(s) représentés : Plafond Longue Portée Stil Prim® Tech avec Fourrure Stil® F530 et Placoplatre® BA 13, pour Saint-Gobain Placoplatre®.

L'étude ayant permis la rédaction de cette déclaration et la rédaction de cette déclaration ont été réalisées par Félicien Thiou.

Cette déclaration a été réalisée le 15/01/2020, validité jusqu'au 14/01/2025 (période de validité de 5 ans).

Rapport d'accompagnement de la déclaration réalisé en Janvier 2020. Les informations relatives à la validité de la FDES sont cohérentes avec les spécifications contenues dans le rapport du projet.

Vérification externe indépendante effectuée selon le programme AFNOR-INIES par Yannick LE GUERN et Maxime POUSSE de la société ELYS Conseil.

Numéro d'enregistrement AFNOR-INIES : 1-29:2020
La norme EN 15804 du CEN sert de RCP ^{a)} .
Vérification indépendante de la déclaration, conformément à l'EN ISO 14025:2010 <input type="checkbox"/> Interne <input checked="" type="checkbox"/> Externe
(Selon le cas ^{b)}) Vérification par tierce partie : Yannick Le Guern / Maxime Pousse – ELYS Conseil
a) Règles de définition des catégories de produits b) Facultatif pour la communication entre entreprises, obligatoire pour la communication entre une entreprise et ses clients (voir l'EN ISO 14025:2010, 9.4)

Ces informations sont disponibles à l'adresse suivante :

www.inies.fr



• Description de l'Unité Fonctionnelle et du système

Description de l'Unité Fonctionnelle

En considérant les fonctions de ce système, l'unité fonctionnelle peut être décrite ainsi :

Réaliser sur 1 m² un plafond longue portée décoratif.

Description du système et de son utilisation

Cette Fiche de Déclaration Environnementale et Sanitaire (FDES) décrit les impacts environnementaux d'1 m² de Plafond Longue Portée Stil Prim[®] Tech avec Fourrure Stil[®] F530 et Placoplatre[®] BA 13

La durée de vie de la paroi est considérée similaire à celle d'un bâtiment, tant que les composants font partie de celui-ci (souvent fixée à 50 ans).

Données techniques et caractéristiques physiques

Réaction au feu de la plaque de parement Placoplatre[®] BA 13 : A2-s1, d0

Le classement feu de chaque composant du système est présenté dans le tableau ci-dessous :

Composants	Classement au feu
Profilé Stil Prim [®] Tech 90 / 600	A1
Attache Stil Prim [®] Tech	A1
Rail R Stil Prim [®] Tech	A1
Fourrure Stil [®] F530	A1
Rail Stil [®] F530	A1
Suspente Stil Prim [®] Tech	A1
Suspente articulée Stil [®] SA ou cheville	A1
Placoplatre [®] BA 13	A2-s1, d0
Eclisse Stil Prim [®] Tech 90	A1

Description des principaux composants pour 1 m²

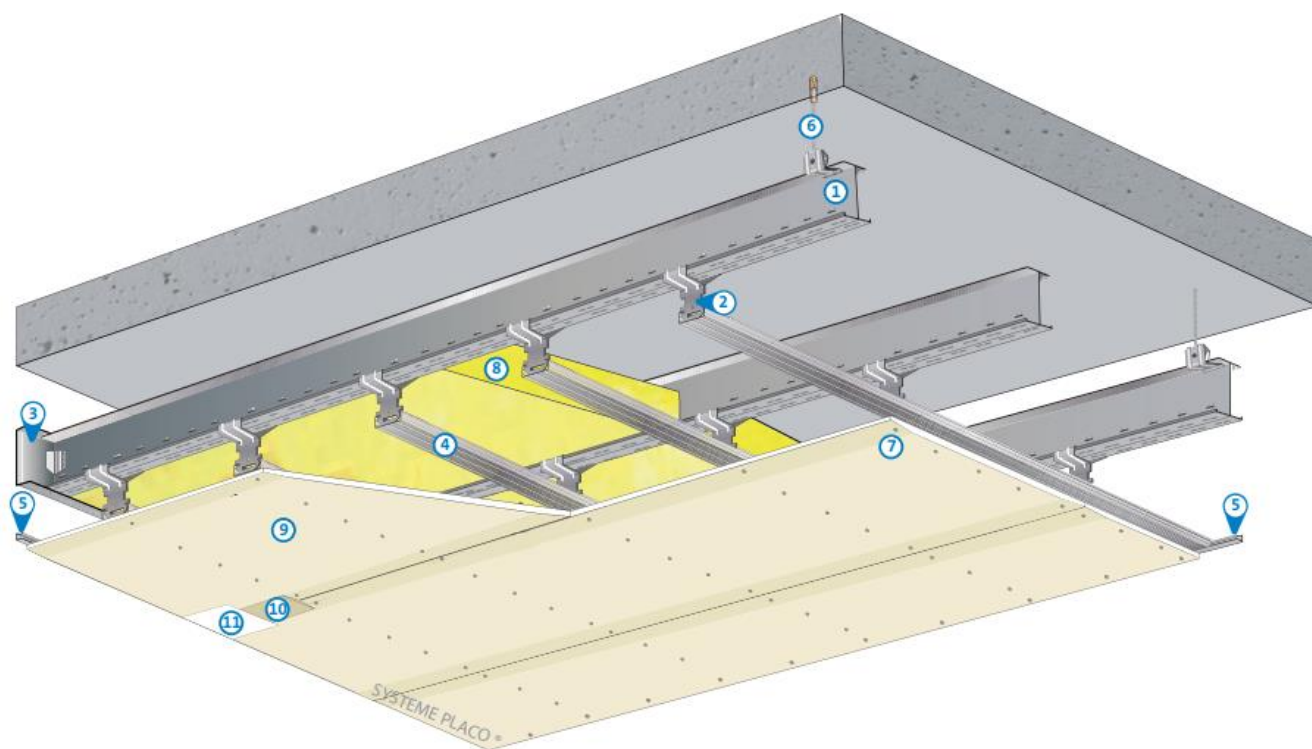

N°	Composants système	Quantité	Unité	Masse (kg)
1	Profilé Stil Prim® Tech 90 / 600	0,88	m	1,716
2	Attache Stil Prim® Tech	0,97	unité	0,068
3	Rail R Stil Prim® Tech	0,03	m	0,022
4	Fourrure Stil® F530	1,4	m	0,602
5	Rail Stil® F530	0,06	m	0,015
6	Suspente Stil Prim® Tech	0,22	unité	0,040
6	Suspente articulée Stil® SA ou cheville	0,22	unité	0,013
7	Placoplatre® BA 13	1,05	m ²	9,765
8	Isolant laine de verre (non utilisée pour cette configuration)	0	m ²	0
NV ¹	Eclisse Stil Prim® Tech 90	0,15	Unité	0,065
N°	Accessoires de pose	Quantité	Unité	Masse (kg)
6	Tige filetée diamètre 6	0,066	m	0,004
9	Vis	10	unité	0,013
10	Enduit à joint	0,347	kg	0,347
11	Bande à joint	1,29	m	0,009

Substances de la liste candidate selon le règlement REACH : aucune substance appartenant à la liste déclarée à plus de 0,1% en masse.

¹ NV : Non visible sur l'illustration

Description de la durée de vie de référence

Durée de vie de référence (DVR)	50 ans
Justification	La DVR choisie correspond à la période au bout de laquelle il est supposé une rénovation du bâtiment causée par des besoins indépendants de la durée de vie du système, (pouvant dépasser 50 ans). Le système conserve ses performances techniques durant la durée totale de son cycle de vie.
Propriétés déclarées du système (à la sortie de l'usine)	Non applicable
Paramètres théoriques d'application	Conforme au DTU 25.41 Selon guide mise en oeuvre de l'intégrale Placo
Qualité présumée des travaux, lorsque l'installation est conforme aux instructions du fabricant	Réaction au feu de la plaque de parement Placoplatre® BA 13 : A2-s1, d0
Environnement extérieur (pour les applications extérieures)	Non applicable
Environnement intérieur (pour les applications intérieures)	Utilisation en intérieur uniquement
Conditions d'utilisation	Plafond intérieur Pour plus d'informations, se reporter à : - L'intégrale Placo® Second Œuvre : https://www.placo.fr/Documentations/Integrale - Au Configurateur de solutions Placo : https://www.placo.fr/placolog/Configurateur/ouvrage/Plafonds
Maintenance	Aucune maintenance prévue

• Etapes du cycle de vie

Schéma du cycle de vie

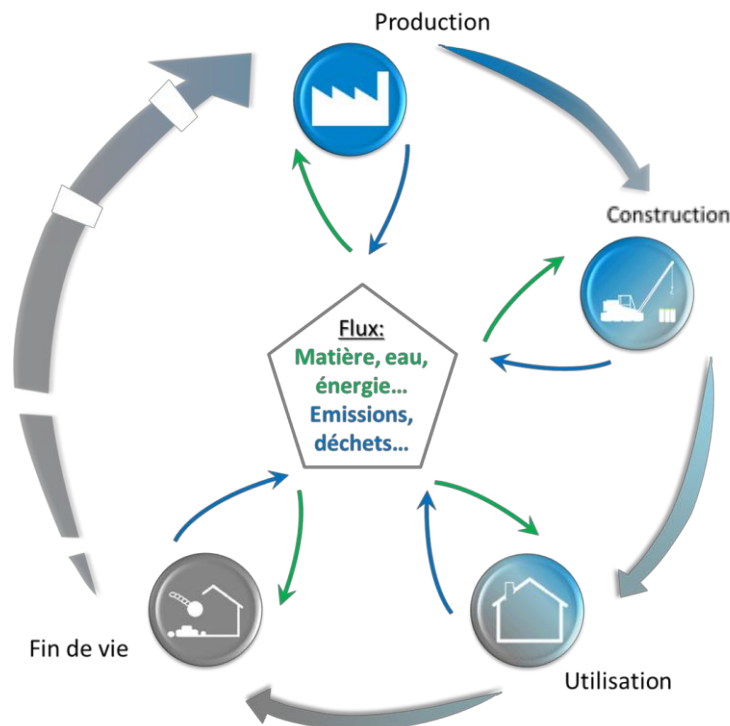

Etape de production, A1-A3

Description de l'étape :

L'étape de la production du plafond est subdivisée en trois modules : A1, approvisionnement en matières premières ; A2, transport et A3, fabrication.

L'agrégation des modules A1, A2 et A3 est une possibilité donnée par la norme EN 15 804+A1. Cette règle est appliquée à cette FDES.

A1 Approvisionnement en matière première

Ce module prend en compte l'approvisionnement et le traitement des matières premières et les énergies qui se produisent en amont du procédé de fabrication pour l'ensemble des composants du plafond.

A2 Transport à destination du fabricant

Les matières premières sont transportées jusqu'au site de fabrication. La modélisation comprend, pour chacune des matières premières des transports routiers, fluviaux ou ferroviaires (valeurs moyennes). De plus, un transport entre les sites de production et un centre de regroupement (GSB, autre site de production, ...) est également pris en compte à cette étape. La distance de transport retenue est variable et adaptée selon le composant.

A3 Fabrication

La fabrication comprend les différents composants du plafond ainsi que la production des emballages pour leur conditionnement.

Etape de construction, A4-A5

Description de l'étape :

L'étape de construction est divisée en deux modules : A4, le transport jusqu'au site de construction et A5, l'installation dans le bâtiment.

Description des scénarios et des informations techniques supplémentaires :

A4 Transport jusqu'au site de construction:

Le transport des différents composants jusqu'au site de construction est calculé sur un scénario incluant les paramètres suivants :

Paramètre	Valeur
Type de combustible et consommation du véhicule ou type de véhicule utilisé pour le transport, par exemple camion sur longue distance, bateau, etc.	Camion avec une charge utile de 24 t, consommation de diesel de 38 litres pour 100 km
Distance moyenne jusqu'au chantier	Variable selon les différents composants : - 768 km pour les éléments métalliques - 213 km pour les plaques de plâtres - 460 km pour la laine minérale
Utilisation de la capacité (incluant les retours à vide)	100 % de la capacité en volume 30 % de retours à vide
Densité du produit transporté	Variable selon le composant
Coefficient d'utilisation de la capacité volumique	Coefficient = 1, sauf pour laine minérale >1

A5 Installation dans le bâtiment:

Ce module comprend la production et le transport des produits complémentaires à l'installation, le traitement des déchets générés lors de l'installation du système, la production supplémentaire engendrée pour compenser les pertes et le traitement des déchets de chantier. Les scénarios utilisés pour la quantité de déchets générée lors de la mise en œuvre et le traitement des déchets de chantier sont les suivants :

Paramètre	Valeur
Intrants auxiliaires pour l'installation	0,347 kg d'enduit poudre 1,29 m de bande à joint (9 g) 10 vis (13 g)
Utilisation d'eau	0,173 litre d'eau de gâchage
Utilisation d'autres ressources	Non concerné
Description quantitative du type d'énergie (mélange régional) et consommation durant le processus d'installation	0,010 kWh (énergie électrique, selon le mix français) pour le vissage
Déchets générés sur le site de construction avant le traitement des déchets générés par l'installation du système (spécifiés par type)	Taux de perte des différents composants : - 2% pour les Suspentes, les Eclisses et les Attaches - 5% pour les autres éléments métalliques - 2% pour la laine de verre - 5% pour les plaques de plâtre Le traitement des déchets d'emballage des composants est également pris en compte.
Matières (spécifiées par type) générées par le traitement des déchets sur le site de construction, par exemple collecte en vue du recyclage, de la récupération d'énergie, de l'élimination (spécifiées par voie)	Les déchets des éléments métalliques sont recyclés à 95%, les 5% restants sont enfouis. Les déchets de plaque de plâtre sont recyclés à 5%, les 95% restants sont enfouis. Les déchets de laine de verre sont enfouis en totalité.
Emissions directes dans l'air ambiant, le sol et l'eau	Non concerné

Etape d'utilisation (exclusion des économies potentielles), B1-B7

Description de l'étape :

L'étape d'utilisation est divisée en sept modules :

- B1: Utilisation ou application du système installé
- B2: Maintenance
- B3: Réparation
- B4: Remplacement
- B5: Réhabilitation
- B6: Besoins en énergie durant la phase d'exploitation
- B7: Besoins en eau durant la phase d'exploitation.

Description des scénarios et des informations techniques supplémentaires :

Aucune opération technique n'est nécessaire durant la phase d'utilisation jusqu'à la fin de vie. Ainsi, le système n'a pas d'impact durant cette étape.

Etape de fin de vie, C1-C4

Description de l'étape :

Cette étape inclut les différents modules de fin de vie suivants : C1, déconstruction, démolition ; C2, transport jusqu'au traitement des déchets ; C3, traitement des déchets en vue de leur réutilisation, récupération et/ou recyclage et C4, élimination.

C1 Déconstruction, démolition :

La déconstruction et/ou le démontage manuel du système ainsi que le chargement de l'ensemble des composants est pris en compte.

Paramètre	Valeur
Processus de collecte spécifié par type	Collecte avec les déchets de construction mélangés en vue d'un enfouissement, et pour certains composants, d'un recyclage : <ul style="list-style-type: none">- 5% pour les plaques de plâtre- 95% pour les déchets métalliques
Hypothèses pour l'élaboration de scénarios (par exemple transport)	Pour la déconstruction, les consommations d'énergie suivantes ont été prises en compte : <ul style="list-style-type: none">- 0,010 kWh d'électricité (selon le mix français) pour la déconstruction du système- 0,031 litre de diesel pour le chargement des déchets

C2 Transport jusqu'au traitement des déchets :

Transport des déchets vers un centre de tri/traitement ou une installation de stockage en vue de leur valorisation ou de leur élimination.

Paramètre	Valeur
Hypothèses pour l'élaboration de scénarios (par exemple transport)	Camion avec une charge utile de 24 t, consommation de diesel de 38 litres pour 100 km ; 250 km vers le centre de tri/traitement et 50 km vers le centre d'enfouissement

C3 Traitement des déchets en vue de leur réutilisation, récupération et/ou recyclage :

Les déchets en acier (95%) et en plâtre (5%) sont stockés en attente de leur réutilisation, récupération et/ou recyclage. Des opérations de traitement (tri, broyage et cisailage pour les déchets métalliques et tri pour les déchets de plâtre) sont prises en compte.

Paramètre	Valeur
Système de récupération spécifié par type	0,51 kg de déchets de plaque de plâtre sont recyclés 2,42 kg de déchets métalliques sont recyclés
Hypothèses pour l'élaboration de scénarios (par exemple transport)	Pour les déchets recyclés, les consommations d'électricité des opérations suivantes ont été prises en compte ² : <ul style="list-style-type: none">- 0,109 kWh pour les déchets métalliques- 0,003 kWh pour les déchets de plâtre

² Sur la base des données disponibles dans le rapport FEDEREC-ADEME « Evaluation environnementale du recyclage en France selon la méthodologie de l'analyse de cycle de vie », Mai 2017

C4 Elimination :

La totalité des autres déchets est supposée être mise en installation de stockage de déchets non inertes et non dangereux.

Paramètre	Valeur
Elimination spécifiée par type	L'ensemble des composants non recyclés est enfoui, soit 9,76 kg

Bénéfice et charge, D

Description de l'étape :

Cette étape inclut uniquement le potentiel de recyclage des déchets d'acier recyclé/valorisé générés lors des modules A5 et C3 et comprend les impacts liés à la production d'acier secondaire et les impacts évités liés à la production d'acier primaire.

Ce potentiel concerne le flux « net » de ferraille, c'est-à-dire la quantité de ferraille issue des déchets d'acier générée (en A5 et C3 donc) et sortant du système, à laquelle est ôtée la quantité de ferraille entrant dans le système (en A1) et utilisée pour la production de l'acier utilisé pour la fabrication du système étudié.

Les bénéfices et charges liés au recyclage des déchets de plaque de plâtre ainsi que celui des déchets d'emballages ne sont pas pris en compte.

• Information pour le calcul de l'analyse de cycle de vie

RCP utilisé	La norme EN 15804+A1 et le complément national NF EN 15804/CN servent de règles de définition des catégories de produits (RCP).
Frontières du système	Du berceau à la tombe : étapes A1-3, A4-5, B1-7, C1-4 et D
Allocations	Etant donné qu'il n'y a pas de coproduits, les critères d'allocations ne sont pas utilisés. Une pondération massique a été appliquée dès lors que la production se fait sur plusieurs sites (en fonction des quantités annuelles produites sur chaque site).
Règles de coupure	Aucune règle de coupure n'a été appliquée
Représentativité géographique Temporelle	France, années 2015 à 2019 pour les FDES des composants. Les principales données d'inventaires de cycle de vie utilisées pour la réalisation de cette FDES sont issues des documents suivants : <ul style="list-style-type: none">- FDES Fourrure Stil® F530, Placoplatre, Juin 2018- FDES Placoplatre® BA 13, Placoplatre, Octobre 2015- Outil d'ACV interne Placoplatre et ISOVER Les FDES des produits utilisées pour modéliser ce système sont vérifiées dans le cadre du Programme de Vérification INIES.
Variabilité des résultats	Non concerné

• Résultats de l'analyse de cycle de vie

Le modèle d'ACV, l'agrégation des données et les impacts environnementaux sont calculés à partir du logiciel TEAM 5.2™.

Ci-après, les tableaux qui synthétisent les résultats de l'ACV.

Pour rappel :

Exemple de lecture : $-9,0E-03 = -9,0 \times 10^{-3}$

Les règles d'affichage suivantes s'appliquent :

- Lorsque le résultat de calcul de l'inventaire est nul, alors la valeur zéro est affichée.
- Lorsque le module n'est pas déclaré, alors la valeur « MNA » est affichée.
- En raison des arrondis, les totaux peuvent ne pas correspondre à la somme des différents modules.
- Les valeurs négatives du modules A5 et C4 sont liées à l'application de la méthode proposée à l'annexe I de la norme NF EN 15804/CN.

IMPACTS ENVIRONNEMENTAUX

Impacts Environnementaux	Etape de production	Etape de construction		Etape d'utilisation							Etape de fin de vie				D Bénéfices et charges au-delà des frontières du système
	A1 / A2 / A3	A4 Transport	A5 Installation	B1 Utilisation	B2 Maintenance	B3 Réparation	B4 Remplacement	B5 Réhabilitation	B6 Utilisation de l'énergie	B7 Utilisation de l'eau	C1 Déconstruction / démolition	C2 Transport	C3 Traitement des déchets	C4 Elimination	
Réchauffement climatique <i>kg CO₂ equiv/UF</i>	8,86	2,47E-01	6,16E-01	0	0	0	0	0	0	0	1,07E-01	5,00E-02	5,34E-03	3,06E-03	-3,56
Le potentiel de réchauffement global d'un gaz se réfère à la contribution totale au réchauffement global résultant de l'émission d'une unité de ce gaz par rapport à une unité du gaz de référence, le dioxyde de carbone, dont la valeur 1 lui est attribué.															
Appauvrissement de la couche d'ozone <i>kg CFC 11 equiv/UF</i>	1,52E-07	1,78E-07	5,97E-08	0	0	0	0	0	0	0	1,30E-08	3,61E-08	3,30E-10	7,97E-10	0
La destruction de la couche d'ozone stratosphérique qui protège la Terre des rayons ultraviolets nocifs à la vie. Cette destruction de l'ozone est causée par la rupture de certains chlore et / ou des composés contenant du brome qui se rompent quand ils atteignent la stratosphère et détruisent ensuite les molécules d'ozone par des réactions catalytiques.															
Acidification des sols et de l'eau <i>kg SO₂ equiv/UF</i>	2,68E-02	1,13E-03	2,05E-03	0	0	0	0	0	0	0	8,02E-04	2,29E-04	3,88E-05	7,90E-05	-7,09E-03
Les polluants acides ont des impacts négatifs sur les écosystèmes naturels et l'environnement par l'homme incluant les bâtiments. Les principales sources d'émissions de substances acidifiantes sont l'agriculture et de la combustion de combustibles fossiles utilisés pour la production d'électricité, le chauffage et les transports.															
Eutrophisation <i>kg (PO₄)³⁻ equiv/UF</i>	3,64E-03	2,66E-04	6,41E-04	0	0	0	0	0	0	0	2,36E-04	5,38E-05	1,94E-06	1,07E-04	-5,47E-04
Un enrichissement excessif, en nutriments, des eaux et des surfaces continentales, avec des effets biologiques néfastes associés.															
Formation d'ozone photochimique <i>kg Ethene equiv/UF</i>	3,60E-03	1,77E-04	2,77E-04	0	0	0	0	0	0	0	2,31E-04	3,58E-05	2,38E-06	4,68E-06	-1,64E-03
Les réactions chimiques provoquées par l'énergie de la lumière du soleil. La réaction des oxydes d'azote avec les hydrocarbures, en présence de lumière solaire formant de l'ozone est un exemple d'une réaction photochimique.															
Epuisement des ressources abiotiques (éléments) <i>kg Sb equiv/UF</i>	2,36E-06	4,59E-11	3,55E-07	0	0	0	0	0	0	0	3,88E-09	9,29E-12	3,21E-09	3,64E-11	-1,50E-07
Epuisement des ressources abiotiques (fossiles) <i>MJ/UF</i>	117	3,16	8,68	0	0	0	0	0	0	0	1,50	6,40E-01	8,98E-02	3,54E-02	-37,0
La consommation de ressources non renouvelables, réduisant ainsi leur disponibilité pour les générations futures.															
Pollution de l'air - <i>m³/UF</i>	878	15,9	62,7	0	0	0	0	0	0	0	12,9	3,21	5,00E-01	5,24E-01	-526
Pollution de l'eau - <i>m³/UF</i>	3,82	7,03E-02	3,91E-01	0	0	0	0	0	0	0	7,06E-02	1,42E-02	6,89E-04	4,45E-02	-2,05E-03

UTILISATION DES RESSOURCES

Utilisation des ressources	Etape de production	Etape de construction		Etape d'utilisation							Etape de fin de vie				D Bénéfices et charges au-delà des frontières du système
	A1 / A2 / A3	A4 Transport	A5 Installation	B1 Utilisation	B2 Maintenance	B3 Réparation	B4 Remplacement	B5 Réhabilitation	B6 Utilisation de l'énergie	B7 Utilisation de l'eau	C1 Déconstruction / démolition	C2 Transport	C3 Traitement des déchets	C4 Elimination	
Utilisation de l'énergie primaire renouvelable, à l'exclusion des ressources d'énergie primaire renouvelables utilisées comme matières premières - MJ/UF	3,48	1,54E-03	8,36E-01	0	0	0	0	0	0	0	1,57E-02	3,13E-04	8,83E-02	1,28E-03	-7,23E-01
Utilisation des ressources d'énergie primaire renouvelables en tant que matières premières - MJ/UF	5,40E-01	0	-6,17E-01	0	0	0	0	0	0	0	0	0	1,84E-04	0	0
Utilisation totale des ressources d'énergie primaire renouvelables (énergie primaire et ressources d'énergie primaire utilisées comme matières premières) - MJ/UF	4,02	1,54E-03	2,19E-01	0	0	0	0	0	0	0	1,57E-02	3,13E-04	8,85E-02	1,28E-03	-7,23E-01
Utilisation de l'énergie primaire non renouvelable, à l'exclusion des ressources d'énergie primaire non renouvelables utilisées comme matières premières - MJ/UF	114	3,18	7,91	0	0	0	0	0	0	0	1,59	6,44E-01	1,14	3,66E-02	-31,1
Utilisation des ressources d'énergie primaire non renouvelables en tant que matières premières - MJ/UF	2,78	0	8,11E-01	0	0	0	0	0	0	0	0	0	2,37E-03	0	0
Utilisation totale des ressources d'énergie primaire non renouvelables (énergie primaire et ressources d'énergie primaire utilisées comme matières premières) - MJ/UF	117	3,18	8,72	0	0	0	0	0	0	0	1,59	6,44E-01	1,14	3,66E-02	-31,1
Utilisation de matière secondaire - kg/UF	4,41E-01	0	3,75E-02	0	0	0	0	0	0	0	2,16E-07	0	2,53E-06	0	0
Utilisation de combustibles secondaires renouvelables - MJ/UF	0	0	0	0	0	0	0	0	0	0	0	0	0	0	0
Utilisation de combustibles secondaires non renouvelables - MJ/UF	0	0	0	0	0	0	0	0	0	0	0	0	0	0	0
Utilisation nette d'eau douce - m³/UF	7,14E-02	3,02E-04	5,23E-03	0	0	0	0	0	0	0	2,85E-04	6,12E-05	6,93E-04	2,72E-06	4,71E-03

CATEGORIE DE DECHETS

Catégorie de déchets	Etape de production	Etape de construction		Etape d'utilisation							Etape de fin de vie				D Bénéfices et charges au-delà des frontières du système
	A1 / A2 / A3	A4 Transport	A5 Installation	B1 Utilisation	B2 Maintenance	B3 Réparation	B4 Remplacement	B5 Réhabilitation	B6 Utilisation de l'énergie	B7 Utilisation de l'eau	C1 Déconstruction / démolition	C2 Transport	C3 Traitement des déchets	C4 Elimination	
Déchets dangereux éliminés - <i>kg/UF</i>	6,49E-02	9,64E-05	3,58E-02	0	0	0	0	0	0	0	1,04E-03	1,95E-05	8,36E-05	3,98E-07	0
Déchets non dangereux éliminés - <i>kg/UF</i>	3,99E-01	2,61E-04	1,27E-01	0	0	0	0	0	0	0	5,42E-03	5,29E-05	2,23E-02	9,76	0
Déchets radioactifs éliminés - <i>kg/UF</i>	9,57E-05	5,08E-05	2,45E-05	0	0	0	0	0	0	0	9,99E-07	1,03E-05	5,04E-06	4,19E-09	0

FLUX SORTANTS

Flux sortants	Etape de production	Etape de construction		Etape d'utilisation							Etape de fin de vie				D Bénéfices et charges au-delà des frontières du système
	A1 / A2 / A3	A4 Transport	A5 Installation	B1 Utilisation	B2 Maintenance	B3 Réparation	B4 Remplacement	B5 Réhabilitation	B6 Utilisation de l'énergie	B7 Utilisation de l'eau	C1 Déconstruction / démolition	C2 Transport	C3 Traitement des déchets	C4 Elimination	
Composants destiné à la réutilisation - <i>kg/UF</i>	0	0	0	0	0	0	0	0	0	0	0	0	0	0	0
Matériaux destinés au recyclage - <i>kg/UF</i>	3,28E-01	7,96E-07	6,51E-01	0	0	0	0	0	0	0	1,13E-05	1,85E-07	2,92	0	0
Matériaux destinés à la récupération d'énergie - <i>kg/UF</i>	0	0	0	0	0	0	0	0	0	0	0	0	0	0	0
Energie Electrique fournie à l'extérieur - <i>MJ/UF</i>	0	0	0	0	0	0	0	0	0	0	0	0	0	0	0
Energie Vapeur fournie à l'extérieur - <i>MJ/UF</i>	0	0	0	0	0	0	0	0	0	0	0	0	0	0	0
Energie gaz et process fournie à l'extérieur - <i>MJ/UF</i>	0	0	0	0	0	0	0	0	0	0	0	0	0	0	0

IMPACTS ENVIRONNEMENTAUX

Agrégation des différents modules pour réaliser un « Total d'étape » ou « Total Cycle de vie »

Impacts/Flux <i>unité</i>	Etape de production	Etape de construction	Etape d'utilisation	Etape de fin de vie	Total cycle de vie
Impacts environnementaux					
Réchauffement climatique - <i>kg CO₂ equiv/UF</i>	8,86	8,63E-01	0	1,65E-01	9,89
Appauvrissement de la couche d'ozone <i>kg CFC 11 equiv/UF</i>	1,52E-07	2,38E-07	0	5,03E-08	4,41E-07
Acidification des sols et de l'eau - <i>kg SO₂ equiv/UF</i>	2,68E-02	3,18E-03	0	1,15E-03	3,11E-02
Eutrophisation - <i>kg (PO₄)³⁻ equiv/UF</i>	3,64E-03	9,06E-04	0	3,99E-04	4,94E-03
Formation d'ozone photochimique <i>kg Ethene equiv/UF</i>	3,60E-03	4,54E-04	0	2,74E-04	4,33E-03
Epuisement des ressources abiotiques (éléments) <i>kg Sb equiv/UF</i>	2,36E-06	3,55E-07	0	7,13E-09	2,72E-06
Epuisement des ressources abiotiques (fossiles) <i>MJ/UF</i>	117	11,8	0	2,27	131
Pollution de l'air - <i>m³/UF</i>	878	78,5	0	17,1	974
Pollution de l'eau - <i>m³/UF</i>	3,82	4,62E-01	0	1,30E-01	4,41
Consommation des ressources					
Utilisation de l'énergie primaire renouvelable, à l'exclusion des ressources d'énergie primaire renouvelables utilisées comme matières premières - <i>MJ/UF</i>	3,48	8,37E-01	0	1,06E-01	4,42
Utilisation des ressources d'énergie primaire renouvelables en tant que matières premières - <i>MJ/UF</i>	5,40E-01	-6,17E-01	0	1,84E-04	-7,69E-02
Utilisation totale des ressources d'énergie primaire renouvelables (énergie primaire et ressources d'énergie primaire utilisées comme matières premières) - <i>MJ/UF</i>	4,02	2,21E-01	0	1,06E-01	4,35
Utilisation de l'énergie primaire non renouvelable, à l'exclusion des ressources d'énergie primaire non renouvelables utilisées comme matières premières - <i>MJ/UF</i>	114	11,1	0	3,41	128
Utilisation des ressources d'énergie primaire non renouvelables en tant que matières premières - <i>MJ/UF</i>	2,78	8,11E-01	0	2,37E-03	3,59
Utilisation totale des ressources d'énergie primaire non renouvelables (énergie primaire et ressources d'énergie primaire utilisées comme matières premières) - <i>MJ/UF</i>	117	11,9	0	3,41	132
Utilisation de matière secondaire - <i>kg/UF</i>	4,41E-01	3,75E-02	0	2,75E-06	4,78E-01
Utilisation de combustibles secondaires renouvelables - <i>MJ/UF</i>	0	0	0	0	0
Utilisation de combustibles secondaires non renouvelables - <i>MJ/UF</i>	0	0	0	0	0
Utilisation nette d'eau douce - <i>m³/UF</i>	7,14E-02	5,54E-03	0	1,04E-03	7,80E-02
Catégories de déchets					
Déchets dangereux éliminés - <i>kg/UF</i>	6,49E-02	3,59E-02	0	1,14E-03	1,02E-01
Déchets non dangereux éliminés - <i>kg/UF</i>	3,99E-01	1,27E-01	0	9,79	10,3
Déchets radioactifs éliminés - <i>kg/UF</i>	9,57E-05	7,52E-05	0	1,63E-05	1,87E-04
Flux sortants					
Composants destiné à la réutilisation - <i>kg/UF</i>	0	0	0	0	0
Matériaux destinés au recyclage - <i>kg/UF</i>	3,28E-01	6,51E-01	0	2,92	3,90
Matériaux destinés à la récupération d'énergie - <i>kg/UF</i>	0	0	0	0	0
Energie Electrique fournie à l'extérieur - <i>MJ/UF</i>	0	0	0	0	0
Energie Vapeur fournie à l'extérieur - <i>MJ/UF</i>	0	0	0	0	0
Energie gaz et process fournie à l'extérieur - <i>MJ/UF</i>	0	0	0	0	0

• Interprétation du cycle de vie

Impacts Environnementaux / Etapes	Etape de production (A1-A3)	Etape de construction (A4-A5)	Etape de vie en oeuvre (B1-B7)	Etape de fin de vie (C1-C4)	Total cycle de vie Impact environnemental du produit	Bénéfices et charges au-delà des frontières du système (D)
Réchauffement climatique 	8,9	8,6E-01	0	1,7E-01	9,9 kg CO ₂ equiv /UF	-3,6E+00
Epuisement des ressources abiotiques (fossiles) 	117	12	0	2,3	131 MJ/UF	-3,7E+01
Utilisation totale des ressources d'énergie primaire [1] 	121	12	0	3,5	136 MJ/UF	-3,2E+01
Utilisation nette d'eau douce 	7,1E-02	5,5E-03	0	1,0E-03	7,8E-02 m ³ /UF	4,7E-03
Déchets éliminés [2] 	4,6E-01	1,6E-01	0	9,8	10 kg/UF	0

[1] Somme de : "Utilisation totale des ressources d'énergie primaire non renouvelables" + "Utilisation totale des ressources d'énergie primaire renouvelables".
 [2] Somme de : "Déchets dangereux éliminés" + "Déchets non dangereux éliminés" + "Déchets radioactifs éliminés".

Les impacts associés au réchauffement climatique sont principalement liés à l'étape de production A1-A3. En effet, cette étape est la première source d'émission de gaz à effet de serre dus à la production des différents composants du plafond, notamment les plaques de parement et les éléments d'ossatures métalliques (profilés, fourrures et rails). La deuxième contribution la plus importante, bien que marginale, est celle de l'étape de construction A4-A5. Cet impact est majoritairement dû à la consommation de fuel pour le transport des composants ainsi que la compensation des pertes de produits lors de l'installation dans le bâtiment.

Une tendance similaire est visible pour l'épuisement des ressources abiotiques fossiles, l'utilisation des ressources d'énergie primaire, et la consommation d'eau.

A l'inverse des autres indicateurs, la quantité de déchets éliminés est essentiellement générée à l'étape de fin de vie C1-C4, notamment du fait des déchets des composants du système mis en centre d'enfouissement.

- Informations additionnelles sur le relargage de substances dangereuses dans l'air intérieur, le sol et l'eau pendant l'étape d'utilisation

Air intérieur

L'étiquetage sanitaire (et les références des rapports de mesures correspondants) des composants du plafond, en contact avec l'ambiance intérieure, sont indiqués dans les FDES vérifiées et disponibles sur la base INIES.

Composants	Etiquetage sanitaire
Profilé Stil Prim [®] Tech 90 / 600	Non concerné
Attache Stil Prim [®] Tech	Non concerné
Rail R Stil Prim [®] Tech	Non concerné
Fourrure Stil [®] F530	Non concerné
Rail Stil [®] F530	Non concerné
Suspente Stil Prim [®] Tech	Non concerné
Suspente articulée Stil [®] SA ou cheville	Non concerné
Placoplatre [®] BA 13	
Eclisse Stil Prim [®] Tech 90	Non concerné

Emissions radioactives

Non testé.

Sol et eau

Non pertinent pour le système concerné par de cette FDES.

• Contribution du système à la qualité de vie à l'intérieur des bâtiments

Caractéristiques du système participant à la création des conditions de confort hygrothermique dans le bâtiment

Dans cette configuration, le plafond longue portée Stil Prim® Tech ne revendique aucune performance thermique.

Caractéristiques du système participant à la création des conditions de confort acoustique dans le bâtiment

Le plafond longue portée Stil Prim® Tech contribue au confort acoustique à l'intérieur du bâtiment. Toutefois, les performances varient selon les spécificités de chaque projet, aucune performance n'est déclarée dans cette FDES.

Caractéristiques du système participant à la création des conditions de confort visuel dans le bâtiment

Les plaques de plâtre utilisées en parement du plafond longue portée Stil Prim® Tech sont destinées à être recouvertes.

Caractéristiques du système participant à la création des conditions de confort olfactif dans le bâtiment

Non testé.